

QCH(クイックチェンジチャック) QCH(Quick Change Chuck)

ジャコブステーパホルダA型(JTA) JACOBS TAPER HOLDER TYPE A (JTA)

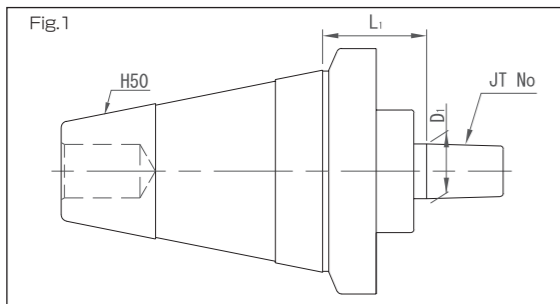

(単位: mm)



コード Code	JT No.	L1	D1	チャック範囲 d Chuck range	重量 (kg) Weight
H50-JTA1 -30	JT1	30	9.754	0~6.5	1.6
-JTA2S-30	JT2S		13.94	0~8	1.7
-JTA6 -30	JT6		17.17	1~13	1.7

- ドリルチャックは付属しておりません。別途お求め下さい。
- ドリルは付属しておりません。また弊社では取り扱っておりません。
- 本製品はMSTコーポレーション製のTSH50と互換性があります。

- Drill chucks are not supplied with the product and must be purchased separately.
- Drills are not supplied with the product and we do not handle such products.
- This product is compatible with the TSH50 made by MST Corporation.

モールステーパホルダA型(MTA) MORSE TAPER HOLDER TYPE A (MTA)

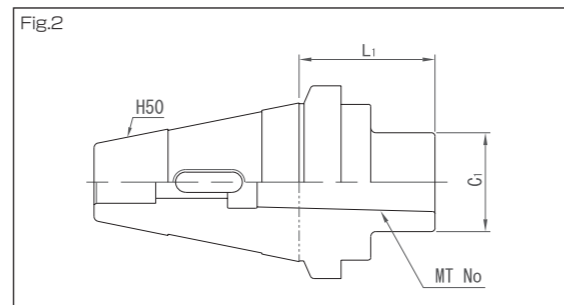
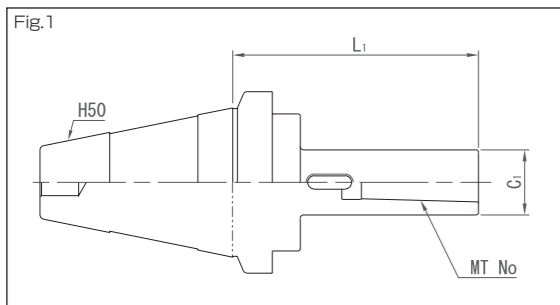

(単位: mm)

コード Code	図 Fig.	内テーパ Internal taper	L1	C1	重量 (kg) Weight
H50-MTA1-105	1	MT1	105	25	2.0
-MTA2- 45		MT2	45	32	1.7
-MTA3- 55	2	MT3	55	40	1.8
-MTA4- 80		MT4	80	50	1.9
-MTA5-110		MT5	110	63	2.3

- ドリルは付属しておりません。また、弊社ではドリルは取り扱っておりません。
 - 本製品はMSTコーポレーション製のTSH50と互換性があります。
- Drills are not supplied with the product and we do not handle such products.
 - This product is compatible with the TSH50 made by MST Corporation.

QCH(クイックチェンジチャック) QCH(Quick Change Chuck)

サイドロックホルダA型(SLA) SIDE LOCK HOLDER TYPE A (SLA)

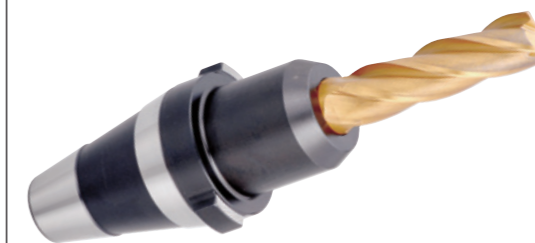
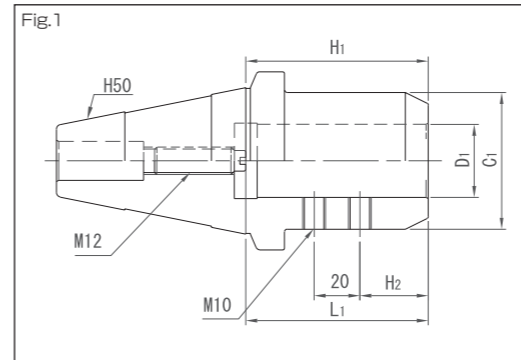

(単位: mm)

コード Code	D1(ha)	L1	C1	H1 最小 Min.	H1 最大 Max.	H2	重量 (kg) Weight
H50-SLA20-70	20	70	50	55	70	25	2.1
-SLA25-70	25						2.0
-SLA32-75	32	75	60	65	80	30	2.4

- 本製品には刃物は付属しておりません。また弊社では取り扱っておりません。
 - 本製品はMSTコーポレーション製のTSH50と互換性があります。
- Drills are not supplied with the product and we do not handle such products.
 - This product is compatible with the TSH50 made by MST Corporation.

フェイスミルアーバA型(FMA) FACE MILL ARBOR TYPE A (FMA)

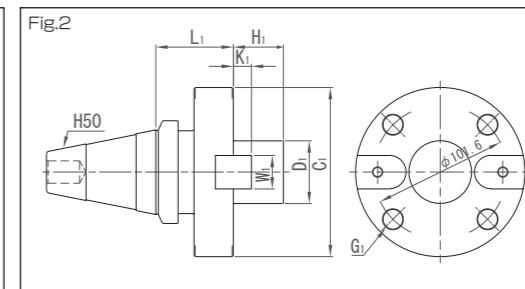
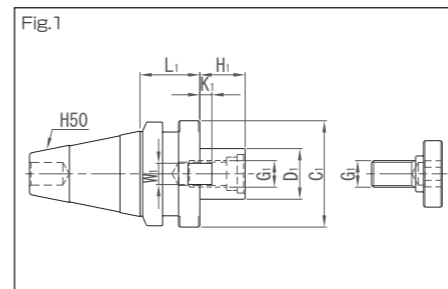

(単位: mm)

コード Code	図 Fig.	D1(ha)	L1	C1	H1	W1	K1	G1	カッター径 Cutter diameter	重量 (kg) Weight
H50-FMA25.4 -30	1	25.4	30	50	22	9.5	5	M12	76	1.9
-FMA31.75 -30		31.75		60	30	12.7	7	M16	102	2.1
-FMA38.1 -45		38.1	45	80	34	15.9	9	M20	127	3.0
-FMA50.8 -45		50.8		100	36	19.05	10	M24	152,178	3.7
-FMA47.625-50	2	47.625	50	128.57	38	25.4	12.5	M16	203	4.4

- 全ての製品に回り止めキー2個が付属し、FMA47.625以外の製品にT型締付用ボルトが付属します。
- 本製品はJIS B4113のカッターを対象としています。
- 本製品にはカッターは付属しておりません。また、弊社ではカッターを取り扱っておりません。
- 本製品はMSTコーポレーション製のTSH50と互換性があります。

- Two baffle keys are supplied with all products, and type-T tightening bolts are supplied with products other than FMA47.625.
- This product is for JIS B4113 cutters.
- Cutters are not supplied with the product, and we do not handle such products.
- This product is compatible with the TSH50 made by MST Corporation.

P78: FMA用締付ボルト
Tightening Bolt for FMA

サイドカッターアーバA型(SCA) SIDE CUTTER ARBOR TYPE A (SCA)

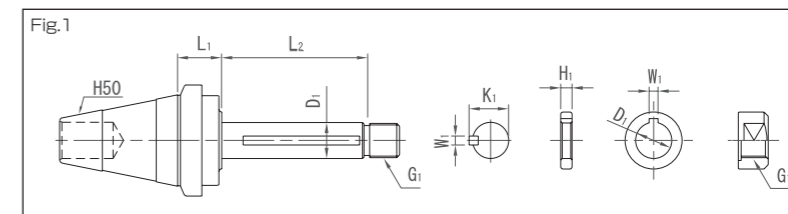

(単位: mm)

コード Code	D1	L1	L2	W1	G1	K1	H1	重量 (kg) Weight
H50-SCA25.4 -30	25.4	30	100	6.35	M24 x 2	28.1	5, 10, 20	3.3
-SCA31.75-30	31.75		125	7.92	M30 x 2	35.2	30, 40	3.9

- すべての製品に回り止めキー、ナット、カラー(H1寸法 各1個)が付属します。
- 本製品にはカッターは付属しておりません。また、弊社ではカッターを取り扱っておりません。
- 本製品はMSTコーポレーション製のTSH50と互換性があります。

- Baffle keys, nuts, and collars (for H1 dimensions) come with all the products.
- Cutters are not supplied with the product, and we do not handle such products.
- This product is compatible with the TSH50 made by MST Corporation.