

プルスタッドボルト Retention knob(Pull Stud Bolt)

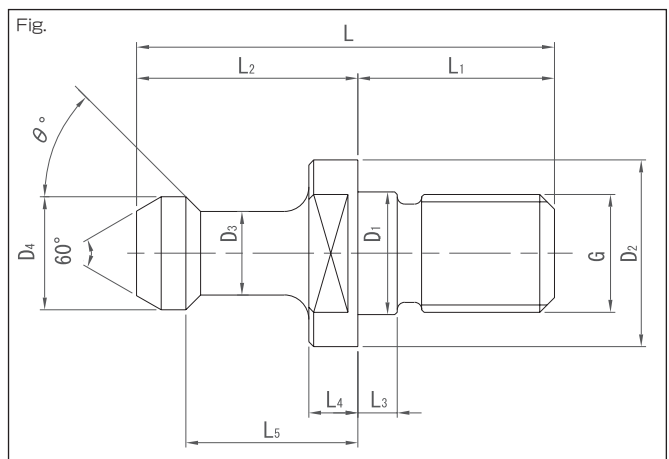

(単位 : mm)

コード (MAS 規格) Code(MAS standard)	L	L ₁	L ₂	L ₃	L ₄	L ₅	φ D ₁	φ D ₂	φ D ₃	φ D ₄	θ°	G	重量 (kg) Weight	ツールシャンク Tool shank
P30T-1	43	20	23	4	5	18	12.5	16.5	7	11	45	M12	0.03	BT30
-2											60			
P40T-1	60	25	35	5	6	28	17	23	10	15	45	M16	0.08	BT40
-2											60			
P50T-1	85	40	45	8	10	35	25	38	17	23	45	M24	0.28	BT50
-2											60			
P60T-1	115	50	65	10	14	53	31	56	24	32	45	M30	0.71	BT60
-2											60			

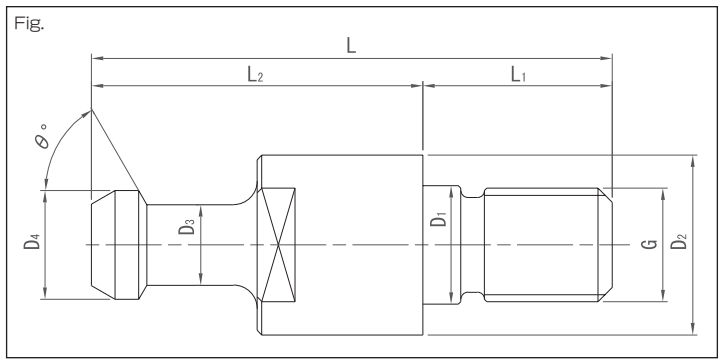

(単位 : mm)

コード Code	L	L ₁	L ₂	φ D ₁	φ D ₂	φ D ₃	φ D ₄	θ°	G	重量 (kg) Weight	規格 Standard
4P-2	50	25	25	17	23	10	15	90	M16	0.07	三井精機工業 Mitsui Seiki Kogyo Co., Ltd.
P40T-JIS	54		29								14
5P-5	71	40	31	25	36	18	24	90	M24	0.23	三井精機工業 Mitsui Seiki Kogyo Co., Ltd.
5P-9	110		70		17	23	45	0.42			芝浦機械(東芝機械) SHIBAURA MACHINE CO., LTD.
P50T-JIS	74		34		21	28	75				0.247

1. 各種センタースリーブスタッドもあります。ご注文時にご指示下さい。
1. Pull studs are available with coolant hole, too. Please specify when placing an order.