

PRM(プライム) PRM(PRIME)

微細調整式小径穴加工ツール Precision Tuning Small-hole Boring Tool

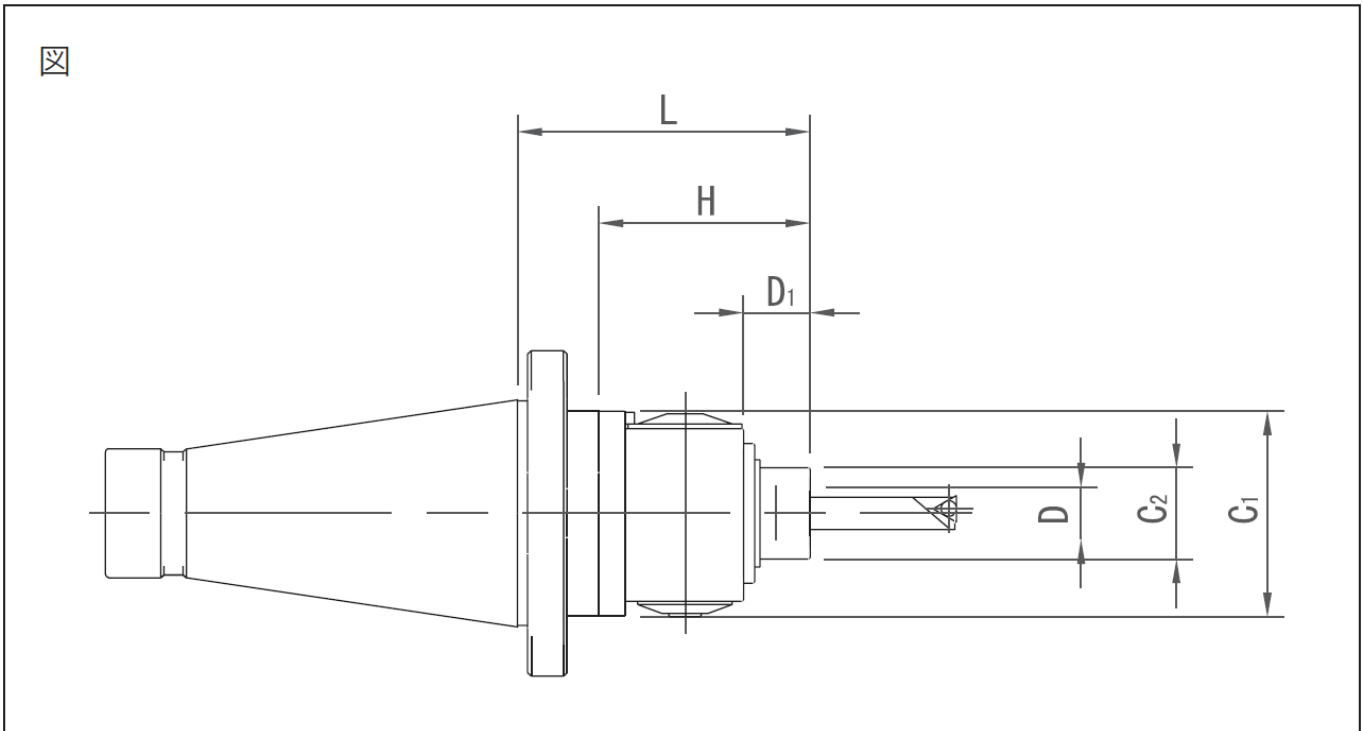

	D 加工径(φ)		セットコード	L	C ₁	C ₂	D ₁	H	重量	シャンクコード	ダイヤル 1目盛	適用コレット
	最小	最大										
NT	2	20	NT40 \forall -PRM-45-75	75	46	18	10	55	1.4	NT40 \forall -SH45-20	0.010	SCP10-□
	2	22	-PRM-60-90	90	63	28	16	65	2.1	NT40 \forall -SH60-25	0.005	SCP16-□
			5.0						NT50 \forall -SH60-25			

※受注製作品 在庫、納期はお問い合わせください。