

PRM(プライム) PRM(PRIME)
 微細調整式小径穴加工ツール Precision Tuning Small-hole Boring Tool

小径穴
Small-hole

セット SET

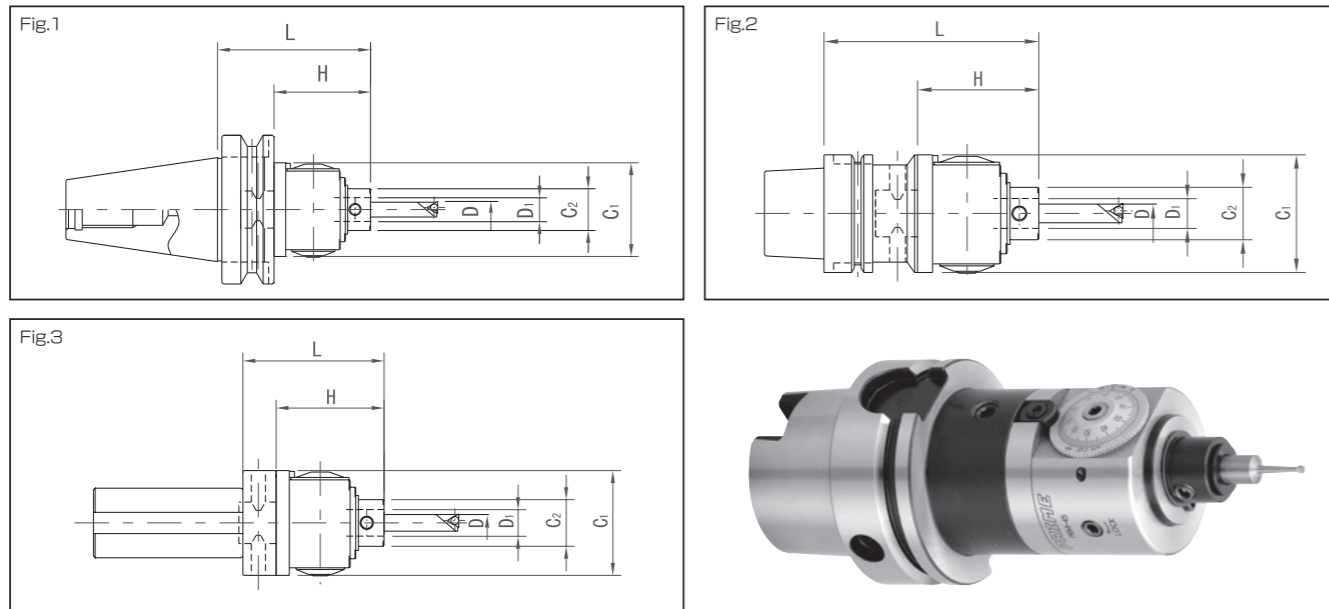

(単位: mm)

	φ D 加工径 Machining diameter	セットコード Set code		図 Fig.	L	C1	C2	D1	H	重量 (kg) Weight	シャンクコード Shank code	ダイヤル 一目盛 Dial Calibration	適用コレット Applicable Collet
		最少 Min.	最大 Max.										
BT	BT30	23	BT30-PRM45- 77	1	77	46	18	10	55	0.9	BT30-SH45-22	φ 0.005	SCP10-□
			BT40-PRM45- 82		82								
	BT40	28	-PRM60- 92		92	63	28	16	65	1.9	BT40-SH60-27	φ 0.010	
			BT50		23	BT50-PRM45- 95	95	46	18	10	55	4.1	
BT50	28	-PRM60-105		105		63	28	16	65	4.8	BT50-SH60-40	φ 0.010	
		HSK	HSK-A63	23	A63-PRM45-100	2	100	46	18	10	55	1.4	A63-SH45-45
-PRM60-115	115				63		28						
HSK-A100	23		A100-PRM45-120	120	46		18	10	55	2.8	A100-SH45-65	φ 0.005	
			-PRM60-130	130	63		28	16	65	4.1	A100-SH60-65	φ 0.010	
ST	ST25	23	ST25-PRM45- 85	3	85	46	18	10	55	1.0	ST25-SH45-30	φ 0.005	SCP10-□
			ST32-PRM45- 75		75								
	ST32	28	-PRM60- 95		95	63	28	16	65	2.4	ST32-SH60-30	φ 0.010	
			ST42		28	ST42-PRM60- 85	85	2.7	ST42-SH60-20				

※ NTテーパの取り扱いもごさいます。詳細はお問い合わせいただくか、当社ウェブサイトをご覧ください。
 1. 全製品にレンチが付属します。バイト及びコレットは付属しません。別途お求め下さい。
 2. 全品クーラントスルー仕様です。(STを除く)
 3. 出荷時にヘッドとシャンクは組み立てて発送します。組み立てをご希望でない場合は事前にご連絡下さい。

* NT tapers are also available. For the details, contact us or visit our website.
 1. A wrench is supplied with all products. Jig Borer Tools and collets do not come with the products and must be purchased separately.
 2. All products are of the through-coolant specification(except for ST).
 3. We assemble heads and shanks at shipment. Contact us in advance if you do not wish us to assemble these parts.

P56: クーラントダクト
Coolant duct for HSK
 P81~84: シャンク
Shank

PRM(PRIME) PRM(プライム)
 Precision Tuning Small-hole Boring Tool 微細調整式小径穴加工ツール

小径穴
Small-hole

ヘッド HEAD

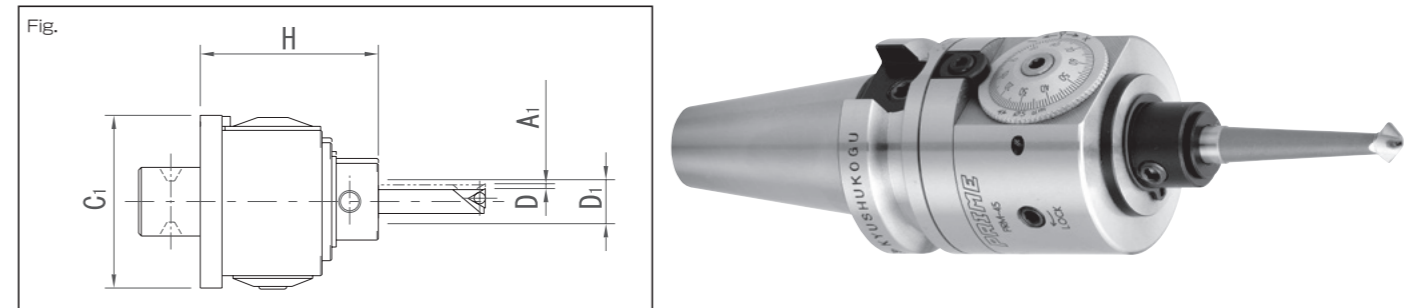

(単位: mm)

φ D 加工径 Machining diameter	ヘッドコード Head code	A1	C1	H	D1	ダイヤル 一目盛 Dial Calibration	重量 (kg) Weight	適用 シャンク Applicable Shank	適用コレット Applicable Collet
2	PRM-45	2.5	46	55	10	φ 0.005	0.5	SH45	SCP10-□
	PRM-60	3.5	63	65	16	φ 0.010	1.2	SH60	SCP16-□

1. 全製品にレンチが付属します。スローアウェイ式治具ボーラーバイト及びコレットは付属しません。別途お求め下さい。
 2. 全品クーラントスルー仕様です。
 1. A wrench is supplied with all products. Throaway jig borer tool and collets do not come with the products and must be purchased separately.
 2. All products are of the through-coolants pecification.

Optional Parts オプションパーツ

スローアウェイ式治具ボーラーバイト Throaway Jig Borer Tool

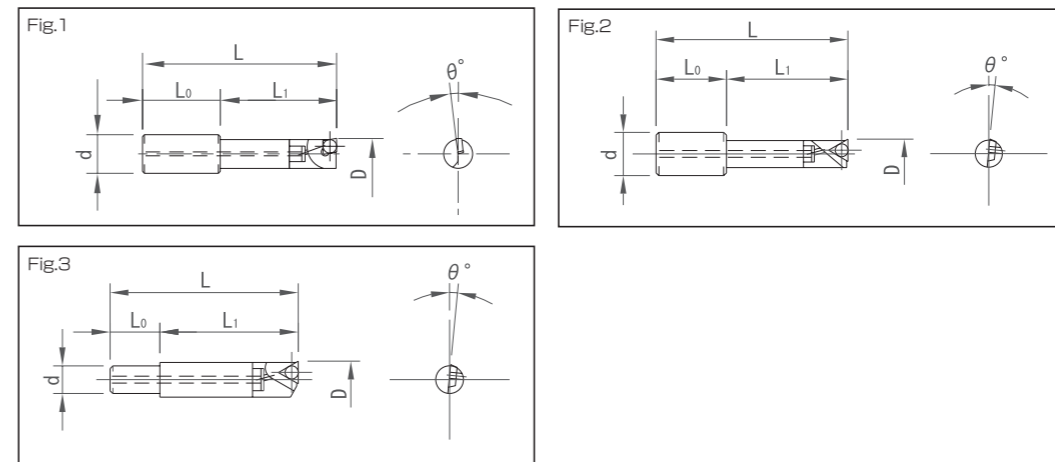

(単位: mm)

φ D 最少加工径 Minimum machining diameter	コード Code	φ d	L0	L1	L	θ°	図 Fig.	チップ型式 Tip model No.
8	JBM-1008	10	20	30	50	7	1	CC □ □ 03S1 □ □
				40	60	5	2	TP □ □ 0802 □ □
			19	50	70	0	3	TP □ □ 1102 □ □
				8	JBM-1608	16	30	35
10	-1610	45	75	5	2			TP □ □ 0802 □ □
12	-1612	55	85	0	3		TP □ □ 1102 □ □	
15	-1615	65	95	0				
18	-1618	26	70	96				
21	-1621							

1. 全てのバイトにチップ止めネジが付属します。チップは付属しません。別途お求めください。
 1. The tip locking screw come with all tools. Tips are not supplied with the product and must be purchased separately.

P51~52: チップ
Tip
 P55: チップ止めネジ
Tip locking screw

コレット Collet

(単位: mm)

コード Code	φ d	L	φ D
SCP10- 6	6	17.5	10
- 8	8		
SCP16- 8	8	25	16
-10	10		
-12	12		

