

スプリングコレット Spring Collet

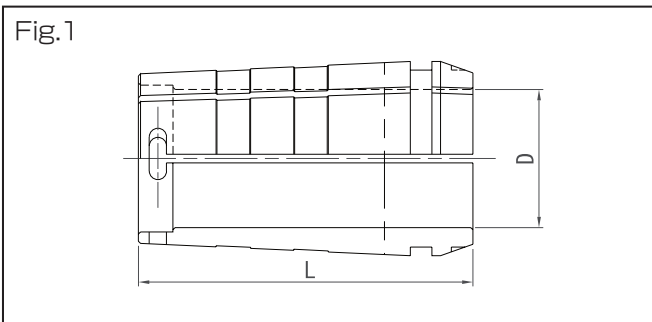

(単位 : mm)

φ D	コード Code	SCT20	SCT25	SCT32	SCT42
	L	50	65	77.5	90
6	SCT20- 6	-	-	-	-
8	- 8	-	-	-	-
10	-10	-	-	-	-
12	-12	SCT25-12	-	-	-
16	-16	-16	SCT32-16	-	-
20	-20	-20	-20	SCT42-20	-
25	-	-25	-25	-25	-
32	-	-	-32	-32	-
42	-	-	-	-42	-
適用本体 Applicable unit		MS20 MAG-T63	MS25	MS32 MAG-T83	MS42

丸ナット Circular nut

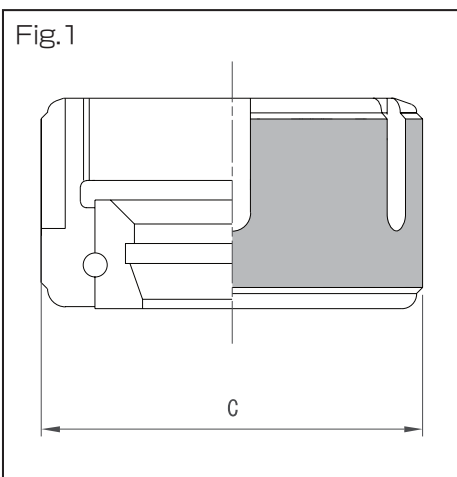

(単位 : mm)

コード Code	φ C	適用本体 Applicable unit
MNT-20	52	MS20, MAG-T63
MNT-25	58	MS25
MNT-32	74	MS32, MAG-T83
MNT-42	93	MS42

モールステーパコレット Morse Taper collet

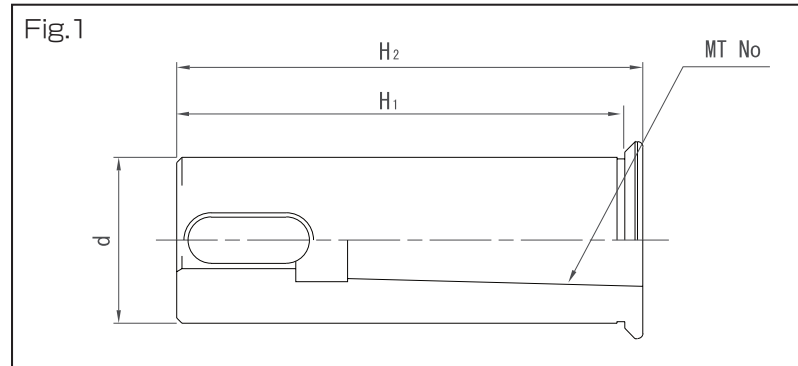

(単位 : mm)

コード Code	φ d	MT No.	H1	H2
TC25-MTA1	25	MT1	65	75
		MT2		90
TC32-MTA1	32	MT1	75	80
		MT2	85	90
		MT3		110
TC42-MTA2	42	MT2	90	95
		MT3	100	115
		MT4		140
		-MTA4		

ジャコブステーパコレット Jacobs Taper collet

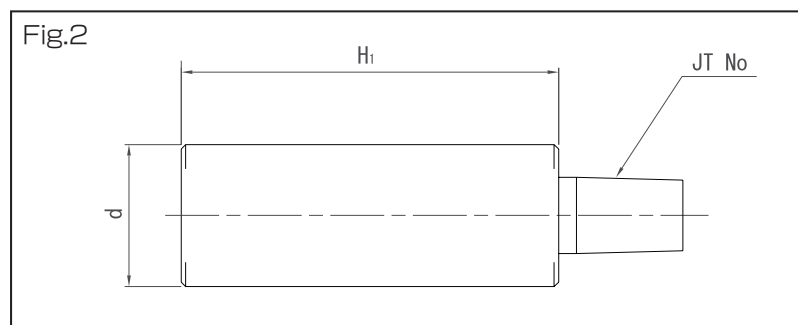

(単位 : mm)

コード Code	φ d	JT No.	H1
JC20-JTA2S	20	JT2S	50
JC25-JTA2S	25		60
JC32-JTA6	32	JT6	75
JC42-JTA6	42		90