

BHB/BTM (アジャスタブルボーリングヘッド) BHB/BTM (Adjustable Boring Head)
 微細調整式ヘッド Fine-tuning Head

中仕上げ~仕上げ
 Semi-Finish
 ~ Finish



セットコードについて About Set code.

BT50 - BHB180 - 100 - OH

テーパNo. Taper No.	ヘッド Head	L寸法 Length
---------------------	-------------	---------------

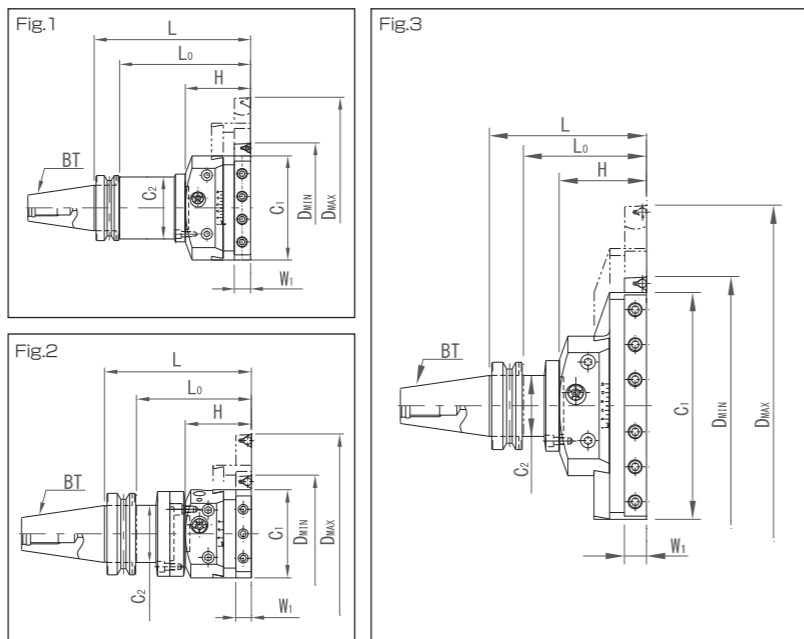

(単位: mm)

φD 加工径 Machining diameter	Lo 有効加工深さ Effective machining depth	セットコード Set code	図 Fig.	L	C1	C2	H	W1	重量 (kg) Weight	セット内容 Set items			ダイヤル一目盛 Dial Calibration	
										シャック Shank	フランジ Flange	ヘッド Head		
BT40	125 245	135	1	165	108	62	81	□19	6.0	BT40-SH125- 84	-	BHB125-OH	φ 0.01	
	180 360									-SH180- 65	BHB180-OH			
BT50	125 245	135	2	180	108	70	81	□19	10.1	BT50-SH180- 80	SH180-FL19	BHB125-OH		
	180 360	195								-240-OH		BHB180-OH		
	280 460	135	1	180	160	70	100	□19	14.2	-80	-	BHB180-OH		
		195								-240-OH	BHB280-OH			
	340 520	135	3	220	260	70	120	□25	16.5	-80	-	-		BHB280-OH
		195									-240-OH	BTM320		
440 620	175	BT50-BTM320-220	BTM420											
BT60	340 520	165	3	320	99	120	□25	28.2	BT50-SH320-100	-	-	BTM320		
	440 620									34.5	BT50-SH320-100	BTM420		
BT60	340 520	165	3	320	110	120	□25	40.4	BT60-SH320- 56	SH320-FL49	-	BTM320		
	440 620									46.7	BT60-SH320- 56	BTM420		

※ NTテーパ・MTテーパの取り扱いもございます。詳細はお問い合わせいただくか、当社ウェブサイトをご覧ください。

1. 全製品にレンチが付属します。バイト及びスローアウェイチップは付属しておりませんので、別途お求め下さい。
2. 出荷時にヘッドとシャックは組み立てて発送します。組み立てをご希望でない場合は事前にご連絡下さい。

* NT tapers and MT tapers are also available. For the details, contact us or visit our website.

1. A wrench is supplied with all products. Square Shank tool and throwaway tips do not come with the product and must be purchased separately.
2. We assemble heads and shanks at shipment. Contact us in advance if you do not wish us to assemble said parts.

ヘッド Head

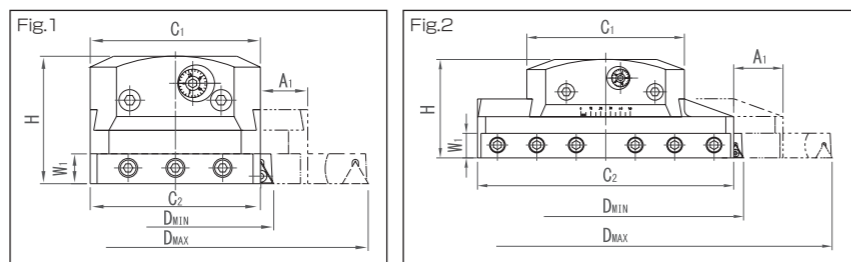

(単位: mm)

φD 加工径 Machining diameter	ヘッドコード Head code	図 Fig.	A1	C1	C2	H	W1	ダイヤル一目盛 Dial calibration	重量 (kg) Weight	適用シャック Applicable Shank	適用スローアウェイ式バイト Applicable Throwaway Boring Tool				
											コード Code	使用チップ Tip used			
125	245	BHB-125-OH	1	30	108	108	81	□19	3.7	SH125, SH180* *要中継フランジ *A relay flange is required.	TSBS919	TC □ □ 16T3 □ □ CC □ □ 1204 □ □			
180	360	-180-OH									TSBS919	TC □ □ 16T3 □ □ CC □ □ 1204 □ □			
280	460	-280-OH	2	50	160	260	100	□25	8.9	SH180	TSBS925	TC □ □ 16T3 □ □ CC □ □ 1204 □ □			
340	520	BTM-320											27.0	SH320	TSBS925
440	620	-420													
440	620	-420											27.0	SH320	TSBS925

1. 全製品にレンチが付属します。バイト及びスローアウェイチップは付属しておりませんので、別途お求め下さい。

1. A wrench is supplied with all products. Square shank tool and throwaway tips do not come with the product and must be purchased separately.

P51~52 : チップ
 Tip
 P53~54 : ボーリングバイト
 Boring tools P81~84 : シャック
 Shank

中仕上げ~仕上げ
 Semi-Finish
 ~ Finish

SSL (Aluminum sub-slide for large diameter machining) SSL (アルミ製大径仕上加工用補助スライド)
 微細調整式ヘッド Fine-tuning Head

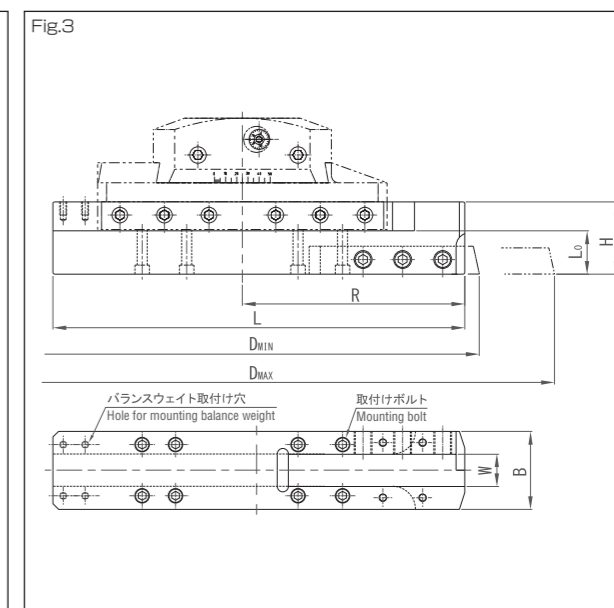
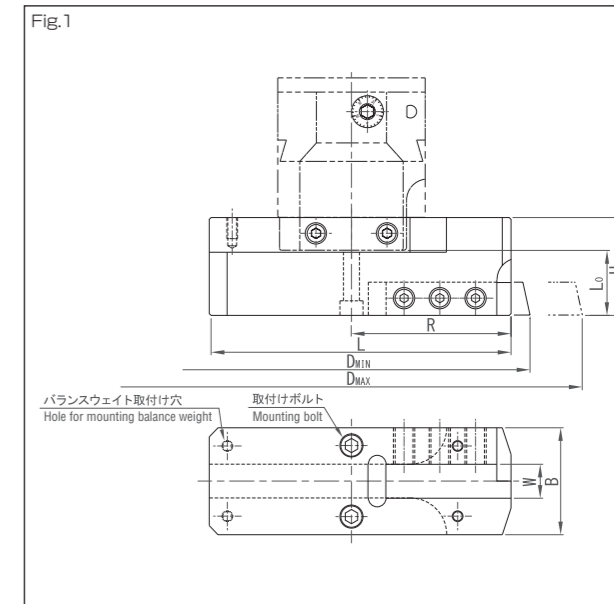
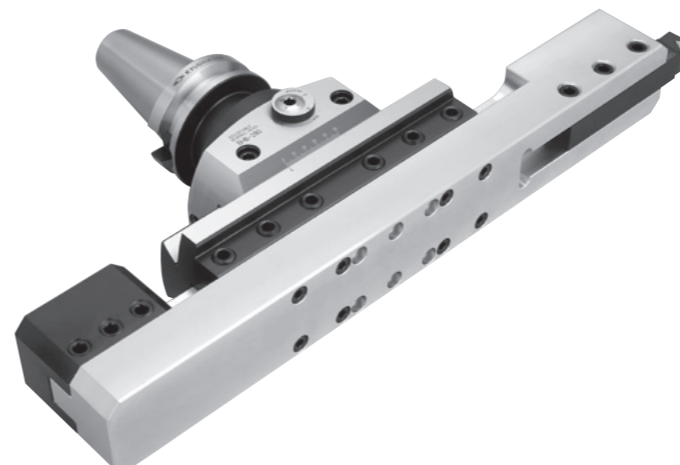

(単位: mm)

適用本体 Applicable unit	φD 加工径 Machining diameter		Lo 有効加工深さ増分 Increment of effective machining depth	コード Code	W	図 Fig.	H	R	L	B	重量 (kg) Weight	バランスウェイト 取付穴 Hole for mounting balance weight	取付ボルト Mounting bolt	
	最小 Min.	最大 Max.											サイズ Size	本数 Required quantity
ABH-83B	130	200	36	SSL 83-120 -180	19	1	55	60	120	60	0.8	なし Absence	M8 × 30L	2
	190	260												
BHB-125	210	350	41	SSL125-200 -300	25	2	60	100	190	55	2.1	あり Presence	M8 × 40L	4
	310	450												
BHB-180	310	490	45	SSL180-300 -450	25	3	70	150	280	70	3.9	あり Presence	M8 × 40L	6
	460	640												
BHB-280	410	590	45	SSL280-400 -550	25	3	70	200	370	70	5.0	あり Presence	M8 × 40L	8
	560	740												

1. 全商品にレンチ及び取付ボルトが付属します。
2. バイト及びスローアウェイチップは付属しておりません。別途お求め下さい。
3. バランスウェイトにつきましては別途お問い合わせ下さい。

1. A wrench and mounting bolt is supplied with all products.
2. Square shank tool and throwaway tips do not come with the product and must be purchased separately.
3. Please make a separate inquiry regarding balance weight.