

BCH(アジャスタブルバランスカッターヘッド)

MTシャンク+A型ヘッド

NT・STシャンク+A型ヘッド

BCH(アジャスタブルバランスカッターヘッド)

BCH(アジャスタブルバランスカッターヘッド)

BCH(アジャスタブルバランスカッターヘッド)

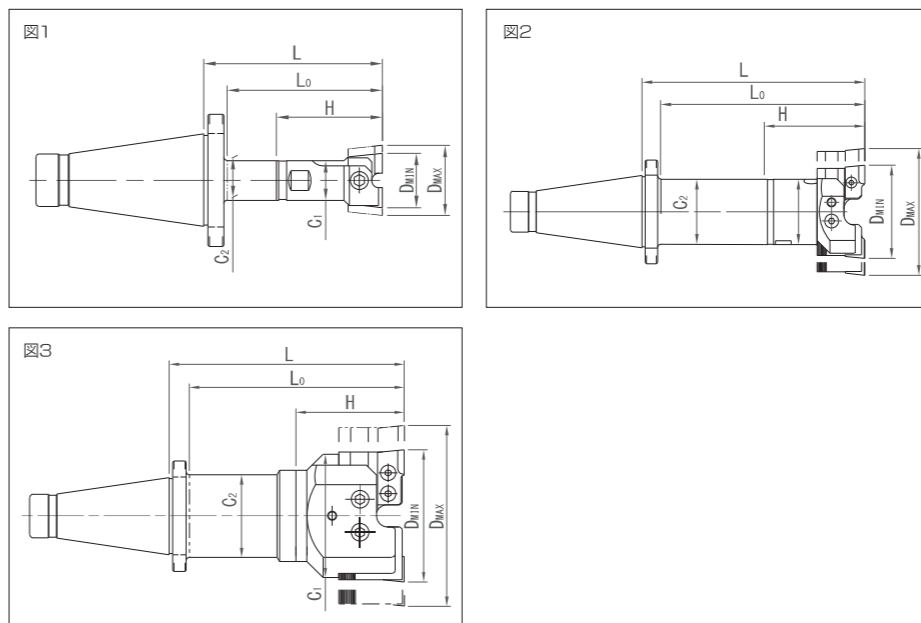
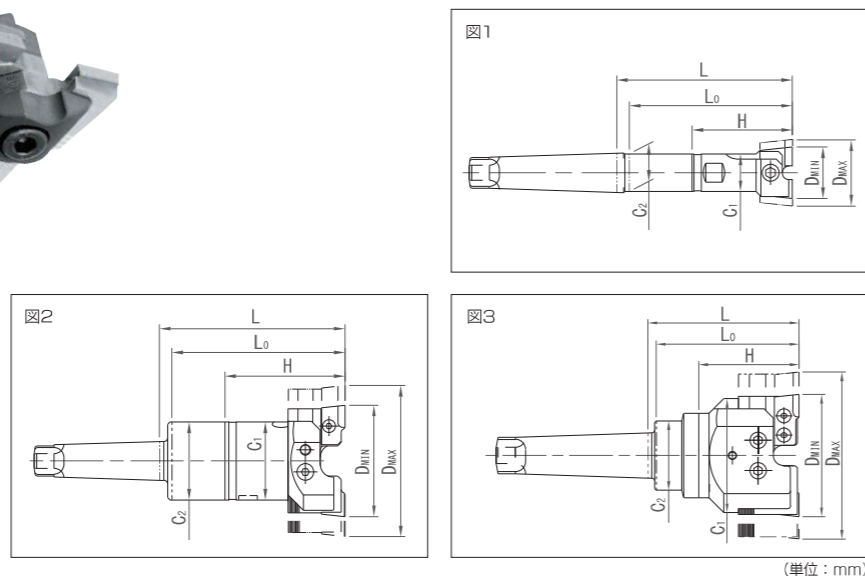

(単位: mm)

(単位: mm)

D 加工径 (φ)	有効 加工深さ Lo	セットコード	図	L	C1	C2	H	重量 kg	シャンクコード
28	34	MT2- BCH- 28A- 100	1	100	23	23	65	0.4	MT2-SH 23- 35
33	42								
41	53	MT3- BCH- 28A- 120	1	120	30	30	80	0.8	SH 30- 40
28	34								
33	42	MT3- BCH- 28A- 120	1	120	23	23	65	0.6	MT3-SH 23- 55
41	53								
52	68	MT4- BCH- 28A- 120	1	120	30	30	80	0.9	SH 30- 40
28	34								
33	42	MT4- BCH- 28A- 120	1	120	23	24	65	0.9	MT4-SH 23- 55
41	53								
52	68	MT4- BCH- 28A- 120	1	140	30	30	80	1.3	SH 30- 60
41	53								
52	68	MT4- BCH- 28A- 120	1	140	40	40	90	1.4	SH 40- 50
67	91								
90	122	MT5- BCH- 28A- 140	2	150	57	57	97	3.3	SH 57- 53
90	122								
28	34	MT5- BCH- 28A- 140	1	140	23	24	65	1.9	MT5-SH 23- 75
33	42								
41	53	MT5- BCH- 28A- 140	1	160	30	31	80	2.3	SH 30- 80
52	68								
52	68	MT5- BCH- 28A- 140	1	200	40	41	90	3.4	SH 40- 70
67	91								
90	122	MT5- BCH- 28A- 140	1	200	40	41	90	3.4	SH 40- 70
120	164								
160	224	MT5- BCH- 28A- 140	3	113.5	148	104	90	8.8	SH160- 23.5
220	300								
41	53	MT6- BCH- 41A- 160	1	160	30	31	80	5.0	MT6-SH 30- 80
52	68								
52	68	MT6- BCH- 41A- 160	1	200	40	41	90	6.0	SH 40- 70
67	91								
67	91	MT6- BCH- 41A- 160	2	150	57	57	97	7.1	SH 57- 53
90	122								
90	122	MT6- BCH- 41A- 160	2	200	63	63	97	8.1	SH 63- 53
120	164								
120	164	MT6- BCH- 41A- 160	2	250	63	63	97	9.1	SH 63- 53
160	224								
160	224	MT6- BCH- 41A- 160	3	115	148	104	90	8.5	SH 83- 50
220	300								
120	164	MT6- BCH- 41A- 160	3	200	112	68	100	9.5	SH 83- 50
160	224								
160	224	MT6- BCH- 41A- 160	3	250	112	68	100	10.8	SH 160- 25
220	300								
160	224	MT6- BCH- 41A- 160	3	250	148	104	90	11.4	SH 160- 25
220	300								
220	300	MT6- BCH- 41A- 160	3	115	210	104	90	14.2	SH 160- 25
220	300								

1. 全製品にブレード、操作用レンチが付属しています。
2. ご注文時には刃先の材質をご指定ください。
3. BCH28 ~ BCH52 についてはオプションで刃先の段差のない製品もご提供できます。ご注文時に「段差無し」とご指定ください。
4. 通常ヘッドとシャンクは組み込んで発送します。組み込みをご希望でない場合は事前にご連絡ください。
5. オプションでコッタ孔追加加工します。ご注文時にコッタ孔の形状(使用される機械のメーカー名)をご指示下さい。

シャンクは受注製作品です。在庫、納期はお問い合わせください。

D 加工径 (φ)	有効 加工深さ Lo	セットコード	図	L	C1	C2	H	重量 kg	シャンクコード
28	34	NT40M <sup>®</sup> - BCH- 28A- 115	1	115	23	24	65	1.1	NT40 <sup>®</sup> - SH 23- 50
33	42								
33	42	NT40M <sup>®</sup> - BCH- 28A- 115	1	140	23	24	65	1.3	SH 30- 40
41	53								
41	53	NT40M <sup>®</sup> - BCH- 28A- 115	1	155	30	31	80	1.5	SH 30- 55
52	68								
52	68	NT40M <sup>®</sup> - BCH- 28A- 115	1	175	40	41	90	2.0	SH 40- 45
67	91								
67	91	NT40M <sup>®</sup> - BCH- 28A- 115	2	215	57	57	97	4.6	SH 57- 68
90	122								
90	122	NT40M <sup>®</sup> - BCH- 28A- 115	2	215	63	63	97	5.4	SH 63- 68
120	164								
120	164	NT40M <sup>®</sup> - BCH- 28A- 115	3	215	83	63	100	6.3	SH 83- 65
160	224								
160	224	NT40M <sup>®</sup> - BCH- 28A- 115	3	215	148	104	90	7.8	SH160-18.6
220	300								
220	300	NT40M <sup>®</sup> - BCH- 28A- 115	3	108.6	210	104	90	10.6	SH160-18.6
28	34								
28	34	NT50 <sup>®</sup> - BCH- 28A- 115	1	115	23	24	65	3.0	NT50 <sup>®</sup> - SH 23- 50
33	42								
33	42	NT50 <sup>®</sup> - BCH- 28A- 115	1	155	23	24	65	3.2	SH 30- 40
41	53								
41	53	NT50 <sup>®</sup> - BCH- 28A- 115	1	175	30	31	80	3.6	SH 30- 55
52	68								
52	68	NT50 <sup>®</sup> - BCH- 28A- 115	1	215	40	41	90	4.2	SH 40- 85
67	91								
67	91	NT50 <sup>®</sup> - BCH- 28A- 115	2	215	57	57	97	6.7	SH 57- 118
90	122								
90	122	NT50 <sup>®</sup> - BCH- 28A- 115	2	265	63	63	97	7.8	SH 63- 118
120	164								
120	164	NT50 <sup>®</sup> - BCH- 28A- 115	3	315	83	75	100	8.8	SH 83- 115
160	224								
160	224	NT50 <sup>®</sup> - BCH- 28A- 115	3	215	148	104	90	9.9	SH 83- 115
220	300								
220	300	NT50 <sup>®</sup> - BCH- 28A- 115	3	110.2	210	104	90	11.6	SH 160-20.2
220	300								
220	300	NT50 <sup>®</sup> - BCH- 28A- 115	3	315	148	104	90	13.3	SH 160-20.2
220	300								
220	300	NT50 <sup>®</sup> - BCH- 28A- 115	3	215	210	104	90	9.2	SH 160-20.2
220	300								
220	300	NT50 <sup>®</sup> - BCH- 28A- 115	3	210	210	104	90	12.0	SH 160-20.2
220	300								

シャンクは受注製作品です。在庫、納期はお問い合わせください。

1. 全製品にブレード、操作用レンチが付属しています。
2. ご注文時には刃先の材質をご指定ください。
3. BCH28 ~ BCH52 についてはオプションで刃先の段差のない製品もご提供できます。ご注文時に「段差無し」とご指定ください。
4. 通常ヘッドとシャンクは組み込んで発送します。組み込みをご希望でない場合は事前にご連絡ください。



## BCH(アジャスタブルバランスカッターヘッド)

## MTシャンク+T型ヘッド

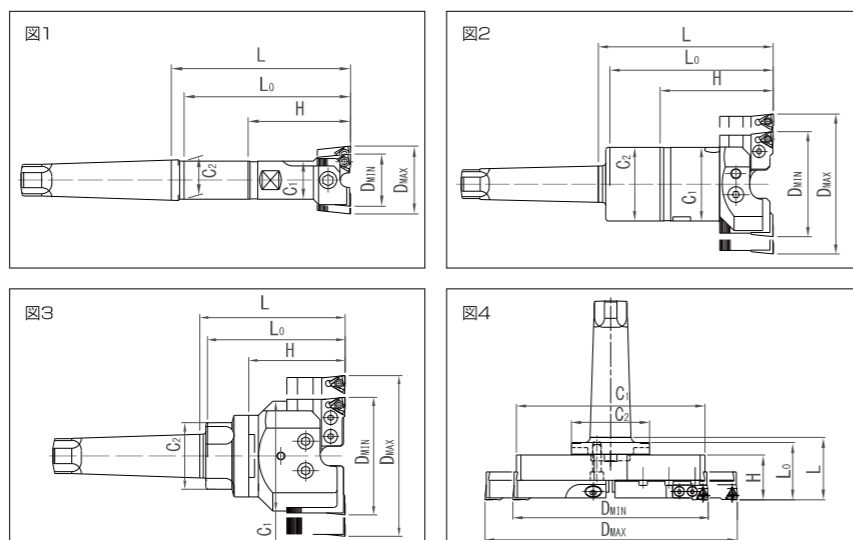

D 加工径 (φ)		有効 加工深さ Lo	セットコード	図	L	C <sub>1</sub>	C <sub>2</sub>	H	重量 kg	シャンクコード
最小	最大									
28	34	90	MT2- BCH- 28T- 100	1	100	23	23	65	0.4	MT2-SH 23- 35
33	42									
41	53									
28	34	110	MT3- BCH- 28T- 120	1	120	23	23	65	0.6	MT3-SH 23- 55
33	42									
41	53									
52	68	130	MT4- BCH- 28T- 120	2	140	30	30	80	1.3	SH 30- 60
67	91									
90	122									
28	34	150	MT5- BCH- 28T- 140	1	140	23	24	65	1.9	MT5-SH 23- 75
33	42									
41	53									
52	68	190	MT6- BCH- 41T- 160	1	160	30	31	80	5.0	MT6-SH 30- 80
67	91									
90	122									
120	164	200	MT7- M-BCH- 300T- 101	4	101	290	110	73	16.1	MT7-SH300- 28
160	224									
220	300									
41	53	250	BCH-120T- 150	3	150	112	68	100	9.5	SH 83- 50
52	68									
67	91									
90	122	220	MT6- M-BCH- 300T- 100	4	110	379	120	83	19.4	MT6-SH300- 27
120	164									
160	224									
220	300	250	160T- 115	3	115	148	104	90	11.4	MT6-SH160- 25
300	390									
390	480									
480	570	250	220T- 115	3	115	210	104	90	14.2	MT6-SH160- 25
390	480									
480	570									
300	390	80	390T- 110	4	110	379	120	83	19.4	MT6-SH300- 27
390	480									
480	570									
300	390	80	480T- 110	4	101	290	120	73	21.1	MT7-SH300- 28
390	480									
480	570									
300	390	90	480T- 111	4	111	379	120	83	24.4	MT7-SH300- 28
390	480									
480	570									
160	224	100	160T- 115	3	115	148	104	90	11.4	MT6-SH160- 25
220	300									
300	390									
300	390	80	220T- 115	3	115	210	104	90	14.2	MT6-SH160- 25
390	480									
480	570									
300	390	95	NT50%-M-BCH-300T- 115	4	115	290	120	73	15.0	NT50%-SH300- 42
390	480									
480	570									
300	390	95	NT60%-M-BCH-300T- 115	4	115	290	120	73	22.7	NT60%-SH300- 42
390	480									
480	570									
390	480	105	390T- 125	4	125	379	120	83	26.0	NT60%-SH300- 42
480	570									
480	570									

(単位: mm)

- 全製品にブレード、チップ止めネジ、操作用レンチが付属しています。チップは付属しません。別途お求めください。
- BCH28～BCH52についてはオプションで刃先の段差のない製品もご提供できます。ご注文時に「段差無し」とご指定ください。
- 通常ヘッドとシャンクは組み込んで発送します。組み込みをご希望でない場合は事前にご連絡ください。
- オプションでコッタ孔追加加工します。ご注文時にコッタ孔の形状(使用される機械のメーカー名)をご指示下さい。

**シャンクは受注製作品です。在庫、納期はお問い合わせください。**

## NT・STシャンク+T型ヘッド

## BCH(アジャスタブルバランスカッターヘッド)

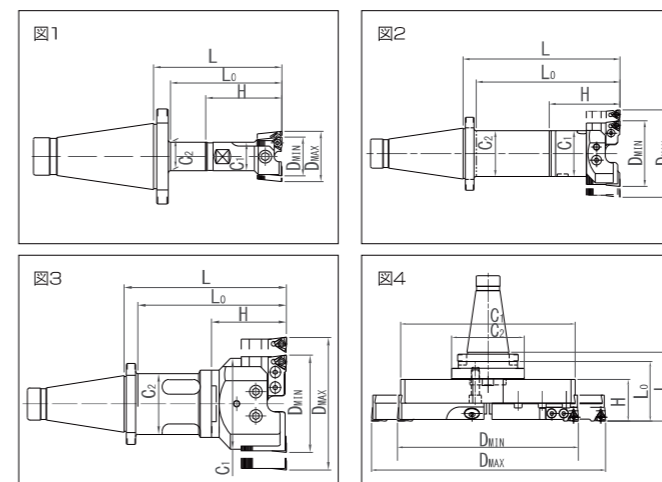

D 加工径 (φ)		有効 加工深さ Lo	セットコード	図	L	C <sub>1</sub>	C <sub>2</sub>	H	重量 kg	シャンクコード
最小	最大									
28	34	100	NT40%- BCH- 28T- 115	1	115	23	24	65	1.1	NT40%-SH 23- 50
33	42									
41	53									
28	34	120	33T- 115	1	120	30	30	80	1.5	SH 30- 55
33	42									
41	53									
52	68	160	41T- 135	2	160	57	57	67	3.6	SH 57- 68
67	91									
90	122									
28	34	150	67T- 165	2	150	63	63	90	4.2	SH 63- 68
33	42									
41	53									
52	68	200	90T- 165	3	200	108	104	90	7.5	SH 83- 65
67	91									
90	122									
120	164	100	120T- 165	3	108.6	148	208	104	7.8	SH160- 18.6
160	224									
220	300									
28	34	95	NT50%- BCH- 28T- 115	1	115	23	24	65	3.0	NT50%-SH 23- 50
33	42									
41	53									
52	68	110	33T- 115	1	110	30	31	80	3.0	SH 30- 50
67	91									
90	122									
120	164	150	41T- 135	2	150	57	57	97	4.0	SH 57- 53
160	224									
220	300									
28	34	135	52T- 175	1	135	40	41	90	4.2	SH 40- 85
33	42									
41	53									
52	68	215	67T- 215	2	215	63	63	97	6.7	SH 57- 118
67	91									
90	122									
120	164	265	90T- 215	2	265	57	57	90	7.8	SH 57- 118
160	224									
220	300									
28	34	115	NT50%- M-BCH- 300T- 115	4	115	290	120	73	15.0	NT50%-SH300- 42
33	42									
41	53									
52	68	125	390T- 125	4	125	379	120	83	18.3	NT50%-SH300- 42
67	91									
90	122									
120	164	105	480T- 125	4	105	468	120	83	20.3	NT50%-SH300- 42
160	224									
220	300									
300	390	95	NT60%- M-BCH- 300T- 115	4	115	290	120	73	22.7	NT60%-SH300- 42
390	480									
480	570									
300	390	95	390T- 125	4	115	379	120	83	26.0	NT60%-SH300- 42
390	480									
480	570									
300	390	105	480T- 125	4	125	468	120	83	28.0	NT60%-SH300- 42
390	480									
480	570									

**シャンクは受注製作品です。在庫、納期はお問い合わせください。**

- 全製品にブレード、チップ止めネジ、操作用レンチが付属しています。
- チップは付属しません。別途お求めください。
- BCH28～BCH52についてはオプションで刃先の段差のない製品もご提供できます。ご注文時に「段差無し」とご指定ください。
- 通常ヘッドとシャンクは組み込んで発送します。組み込みをご希望でない場合は事前にご連絡ください。

**シャンクは受注製作品です。在庫、納期はお問い合わせください。**

## BCH(アジャスタブルバランスカッターヘッド)

## MTシャック+C型ヘッド

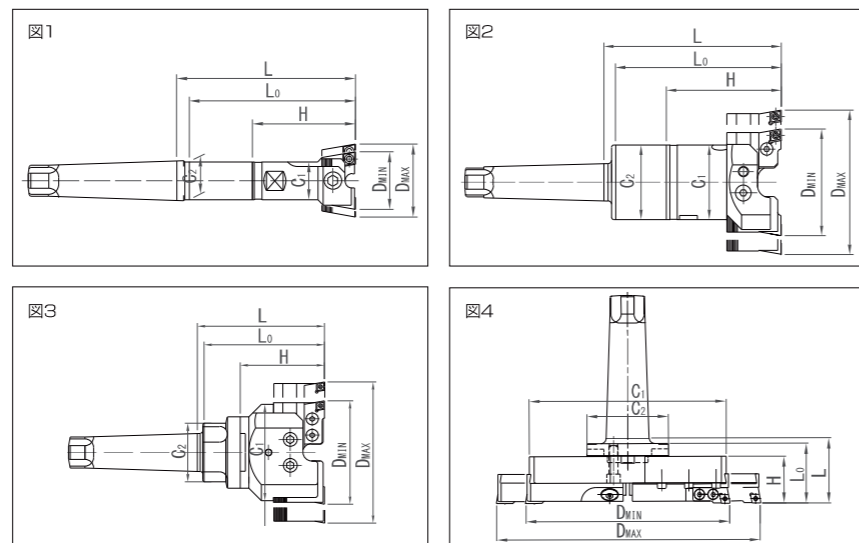

D 加工径 (φ)		有効 加工深さ Lo	セットコード	図	L	C1	C2	H	重量 kg	シャックコード	
最小	最大										
28	34	90	MT2- BCH- 28C- 100	1	100	23	23	65	0.4	MT2-SH 23- 35	
33	42										33C- 100
41	53										41C- 120
28	34	110	MT3- BCH- 28C- 120	1	120	23	23	65	0.6	MT3-SH 23- 55	
33	42										33C- 120
41	53										41C- 120
52	68										52C- 120
28	34										130
41	53	41C- 140									
52	68	140	52C- 140	2	150	40	40	90	1.4	SH 40- 50	
67	91										67C- 150
90	122	140	90C- 150	2	150	57	57	97	3.3	SH 57- 53	
28	34										130
33	42	33C- 140									
41	53	150	41C- 160	1	160	30	31	80	2.3	SH 30- 80	
52	68										52C- 160
67	91	140	67C- 150	2	150	57	57	97	4.0	SH 57- 53	
90	122										90C- 150
90	122	140	200	2	200	63	63	97	5.9	103	
120	164										120C- 150
160	224	100	220C- 113.5	3	113.5	148	104	90	8.8	SH 160- 23.5	
220	300										220C- 113.5
41	53	150	MT6- BCH- 41C- 160	1	160	30	31	80	5.0	MT6-SH 30- 80	
52	68										52C- 160
67	91										67C- 150
67	91	190	200	2	200	57	63	97	7.1	SH 57- 53	
90	122										90C- 150
90	122	140	200	2	150	63	63	97	8.1	103	
120	164										120C- 150
160	224	100	220C- 113.5	3	113.5	148	104	90	8.8	SH 160- 23.5	
220	300										220C- 113.5
41	53	150	200	1	200	40	41	90	5.6	SH 40- 70	
52	68										52C- 160
67	91	190	200	2	200	57	63	97	7.1	SH 57- 53	
90	122										90C- 150
90	122	140	200	2	150	63	63	97	8.1	103	
120	164										120C- 150
160	224	100	220C- 113.5	3	113.5	148	104	90	8.8	SH 160- 23.5	
220	300										220C- 113.5
300	390	80	MT6-M-BCH-300C- 100	4	100	290	120	73	16.1	MT6-SH300- 27	
390	480										390C- 110
480	570										480C- 110
300	390	80	MT7-M-BCH-300C- 101	4	101	290	120	73	21.1	MT7-SH300- 28	
390	480										390C- 111
480	570	90	480C- 111	4	111	379	120	83	24.4	MT7-SH300- 28	
390	480										390C- 111
480	570	90	480C- 111	4	111	468	120	83	26.4	MT7-SH300- 28	
390	480										390C- 111

(単位: mm)

- 全製品にブレード、チップ止めネジ、操作用レンチが付属しています。チップは付属しません。別途お求めください。
- BCH28 ~ BCH52 についてはオプションで刃先の段差のない製品もご提供できます。ご注文時に「段差無し」とご指定ください。
- BCH67 ~ BCH90 についてはオプションでチップ直付スライド型もご提供できます。ご注文時に「チップ直付」とご指定下さい。
- 通常ヘッドとシャックは組み込んで発送します。組み込みをご希望でない場合は事前にご連絡ください。
- オプションでコッタ孔追加致します。ご注文時にコッタ孔の形状 (使用される機械のメーカー名) をご指示下さい。

シャックは受注製作品です。在庫、納期はお問い合わせください。

## NT・STシャック+C型ヘッド

## BCH(アジャスタブルバランスカッターヘッド)

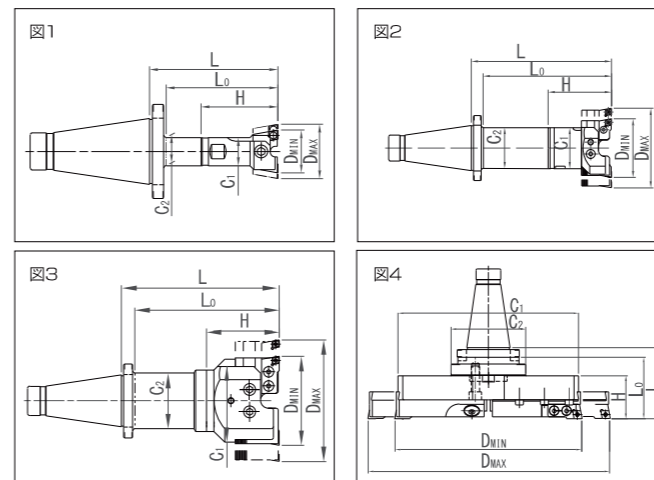

(単位: mm)

D 加工径 (φ)		有効 加工深さ Lo	セットコード	図	L	C1	C2	H	重量 kg	シャックコード
最小	最大									
28	34	100	NT40%- BCH- 28C- 115	1	115	23	24	65	1.1	NT40%-SH 23- 50
		140								
33	42	100	33C- 115	1	115	23	24	65	1.1	50
		140								
41	53	120	41C- 135	1	135	30	31	80	1.5	SH 30- 55
		160								
52	68	120	52C- 135	1	135	40	41	90	2.0	SH 40- 45
		160								
67	91	150	67C- 165	2	165	57	57	67	3.6	SH 57- 68
		200								
90	122	150	90C- 165	2	165	63	63	100	4.2	SH 63- 68
		200								
120	164	150	120C- 165	3	165	108	104	90	6.3	SH 83- 65
		200								
160	224	100	160C-108.6	3	108.6	148	104	90	7.8	SH 160- 18.6
220	300	100								
28	34	95	NT50%- BCH- 28C- 115	1	115	23	24	65	3.0	NT50%-SH 23- 50
		135								
33	42	95	33C- 115	1	115	23	24	65	3.0	50
		135								
41	53	115	41C- 135	1	135	30	31	80	3.3	SH 30- 55
		155								
52	68	155	52C- 175	1	175	40	41	90	4.2	SH 40- 85
		195								
67	91	195	67C- 215	2	215	57	63	97	6.7	SH 57- 118
		245								
90	122	195	90C- 215	2	215	63	63	100	8.8	SH 63- 118
		295								
120	164	195	B120C- 215	3	215	108	75	100	9.9	SH 83- 115
		245								
160	224	90	160C-110.2	3	110.2	148	104	90	9.2	SH 160- 20.2
220	300	90								
300	390	95	NT50%-M-BCH-300C- 115	4	115	290	120	73	15.0	NT50%-SH300- 42
390	480	105								
480	570	105	480C- 125	4	125	468	120	83	20.3	NT50%-SH300- 42
300	390	95								
390	480	95	390C- 125	4	125	379	120	83	26.0	NT60%-SH300- 42
480	570	105								

シャックは受注製作品です。在庫、納期はお問い合わせください。

- 全製品にブレード、チップ止めネジ、操作用レンチが付属しています。
- チップは付属しません。別途お求めください。
- BCH28 ~ BCH52 についてはオプションで刃先の段差のない製品もご提供できます。ご注文時に「段差無し」とご指定ください。
- BCH67 ~ BCH90 についてはオプションでチップ直付スライド型もご提供できます。ご注文時に「チップ直付」とご指定下さい。
- 通常ヘッドとシャックは組み込んで発送します。組み込みをご希望でない場合は事前にご連絡ください。

# BCH(アジャスタブルバランスカッターヘッド)

シャンクは受注製作品です。在庫、納期はお問い合わせください。

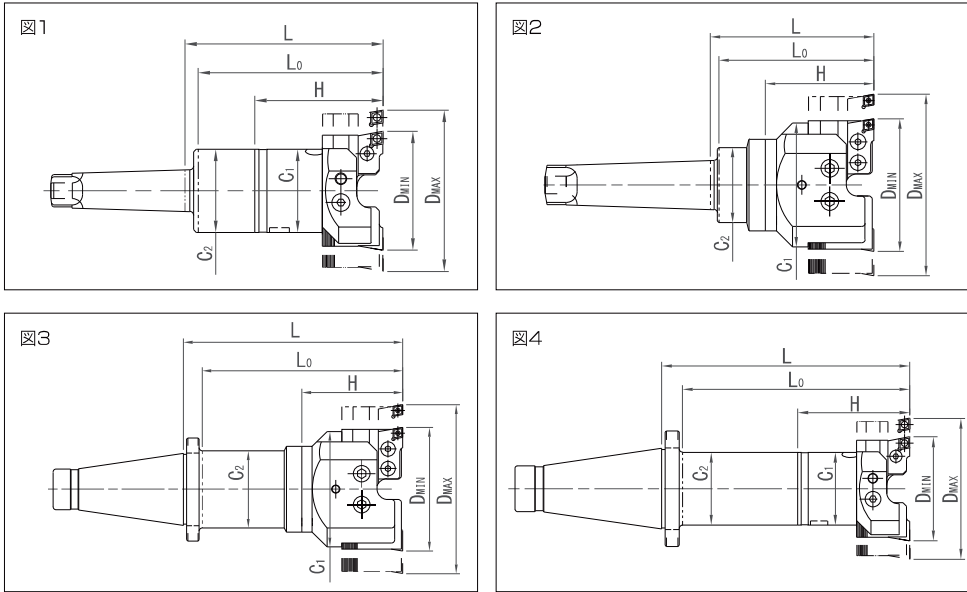

(単位: mm)

D 加工径 (φ)		有効 加工深さ Lo	セットコード	図	L	C <sub>1</sub>	C <sub>2</sub>	H	重量 kg	シャンクコード		
最小	最大											
75	99	140	MT4 -BCH- 67CE- 150	1	150	57	57	97	3.3	MT4 -SH 57 - 53		
98	130		90CE- 150			63	63		3.9	SH 63 - 53		
75	99		MT5 -BCH- 67CE- 150			57	57		4.0	MT5 -SH 57 - 53		
		200				5.1	103					
98	130	140	90CE- 150		150	63	63		4.7	SH 63 - 53		
		190	200		200				5.9	103		
124	168	140	120CE- 150	2	150	112	68	100	6.9	SH 83 - 50		
		190	200		200			8.4	100			
164	228	100	160CE-113.5		113.5	148	104	90	8.8	SH160 -23.5		
224	304		220CE-113.5		210			11.6				
75	99	140	MT6 -BCH- 67CE- 150	1	150	57	57	97	7.1	MT6 -SH 57 - 53		
		190	200		200						8.1	103
		240	250		250						9.1	153
98	130	140	90CE- 150		150	63	63		97	7.3	SH 63 - 53	
		190	200		200						8.5	103
		240	250		250						9.7	153
124	168	140	120CE- 150	2	150	112	68	100	9.5	SH 83 - 50		
		190	200		200			10.8	100			
		240	250		250			12.2	150			
164	228	100	160CE- 115	2	115	148	104	90	11.4	MT6 -SH160 - 25		
224	304	220CE- 115	210			90			14.2			
75	99	150	NT40%-BCH- 67CE- 165	3	165	57	57	97	3.6	NT40%-SH 57 - 68		
		200	215		215				4.6	118		
98	130	150	90CE- 165		165	63	63		97	4.2	SH 63 - 68	
		200	215	215						5.4	118	
		240	215	215						6.3	SH 83 - 65	
124	168	150	120CE- 165	4	165	83	75		100	7.5	115	
		200	215		215				7.8	SH160 -18.6		
164	228	100	160CE-108.6	4	108.6	148	104	90	7.8	SH160 -18.6		
224	304	220CE-108.6	210			90			10.6			
75	99	195	NT50%-BCH- 67CE- 215	3	215	57	63	97	6.7	NT50%-SH 57 - 118		
		245	265		265						7.8	168
		295	315		315						8.8	218
98	130	195	90CE- 215		215	63	63		97	7.3	SH 63 - 118	
		245	265		265						8.6	168
		295	315		315						9.6	218
124	168	195	120CE- 215	4	215	83	75	100	9.9	SH 83 - 115		
		245	265		265			11.6	165			
		295	315		315			13.3	215			
164	228	90	160CE-110.2	4	110.2	148	104	90	10.6	SH160 -20.2		
224	304	220CE-110.2	210			90			12.0			

1. 全製品にブレード、チップ止めネジ、操作用レンチが付属しています。チップは付属しません。別途お求めください。
2. BCH28～BCH52についてはオプションで刃先の段差のない製品もご提供できます。ご注文時に「段差無し」とご指定ください。
3. BCH67～BCH90についてはオプションでチップ直付スライド型もご提供できます。ご注文時に「チップ直付」とご指定下さい。
4. 通常ヘッドとシャンクは組み込んで発送します。組み込みをご希望でない場合は事前にご連絡ください。
5. オプションでコッタ孔追加加工致します。ご注文時にコッタ孔の形状(使用される機械のメーカー名)をご指示下さい。

## BCH(アジャスタブルバランスカッターヘッド)

## MTシャンク+S型ヘッド

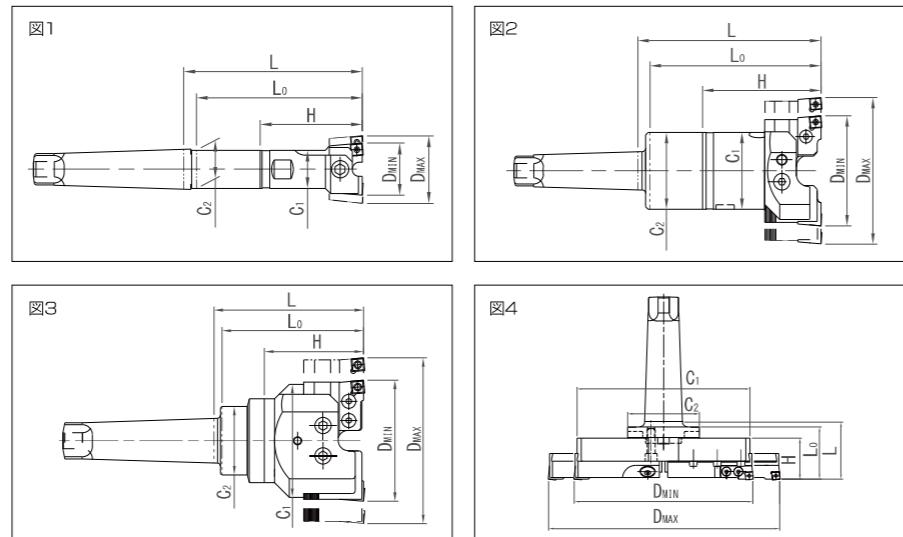

D 加工径 (φ)		有効 加工深さ Lo	セットコード	図	L	C1	C2	H	重量 kg	シャンクコード
最小	最大									
28	34	90	MT2- BCH- 28S-100	1	100	23	23	65	0.4	MT2-SH 23- 35
33	42									
41	53									
28	34	110	MT3- BCH- 28S-120	1	120	23	23	65	0.6	MT3-SH 23- 55
33	42									
41	53									
52	68	130	MT4- BCH- 28S-120	1	120	23	24	65	0.9	MT4-SH 23- 55
28	34									
33	42									
41	53	140	MT5- BCH- 28S-140	1	140	30	30	80	1.3	SH 30- 60
52	68									
67	91									
90	122	150	MT6- BCH- 41S-160	2	150	57	57	97	3.3	SH 57- 53
28	34									
33	42									
41	53	190	MT6- BCH- 41S-160	1	160	30	31	80	2.3	SH 30- 80
52	68									
67	91									
90	122	200	MT6- BCH- 41S-160	2	200	40	41	90	3.4	SH 40- 70
120	164									
160	224									
220	300	100	MT6- BCH- 41S-160	3	113.5	148	104	90	8.8	SH 160- 23.5
41	53									
52	68									
67	91	140	MT6- BCH- 41S-160	1	160	30	31	80	5.0	MT6-SH 30- 80
90	122									
120	164									
160	224	90	MT6- BCH- 41S-160	2	200	40	41	90	6.0	SH 40- 70
220	300									
300	390									
390	480	80	MT6- M-BCH-300S-100	4	100	290	120	73	16.1	MT6-SH300- 27
480	570									
300	390									
390	480	90	MT6- M-BCH-300S-100	4	110	379	120	83	19.4	MT6-SH300- 27
480	570									
300	390									
390	480	80	MT7- M-BCH-300S-101	4	101	290	120	73	21.1	MT7-SH300- 28
480	570									
390	480									
480	570	100	MT6- M-BCH-300S-100	4	115	468	104	90	11.4	MT6-SH160- 25
160	224									
220	300									
300	390	80	MT6- M-BCH-300S-100	4	100	290	120	73	16.1	MT6-SH300- 27
390	480									
480	570									
300	390	90	MT6- M-BCH-300S-100	4	110	379	120	83	19.4	MT6-SH300- 27
390	480									
480	570									
300	390	80	MT7- M-BCH-300S-101	4	101	290	120	73	21.1	MT7-SH300- 28
390	480									
480	570									
390	480	90	MT7- M-BCH-300S-101	4	111	379	120	83	24.4	MT7-SH300- 28
480	570									
480	570									

(単位: mm)

- 全製品にブレード、チップ止めネジ、操作用レンチが付属しています。チップは付属しません。別途お求めください。
- BCH28 ~ BCH52 についてはオプションで刃先の段差のない製品もご提供できます。ご注文時に「段差無し」とご指定ください。
- BCH67 ~ BCH90 についてはオプションでチップ直付スライド型もご提供できます。ご注文時に「チップ直付」とご指定下さい。
- 通常ヘッドとシャンクは組み込んで発送します。組み込みをご希望でない場合は事前にご連絡ください。
- オプションでコッタ孔追加致します。ご注文時にコッタ孔の形状(使用される機械のメーカー名)をご指示下さい。

シャンクは受注製作品です。在庫、納期はお問い合わせください。

## NT・STシャンク+S型ヘッド

## BCH(アジャスタブルバランスカッターヘッド)

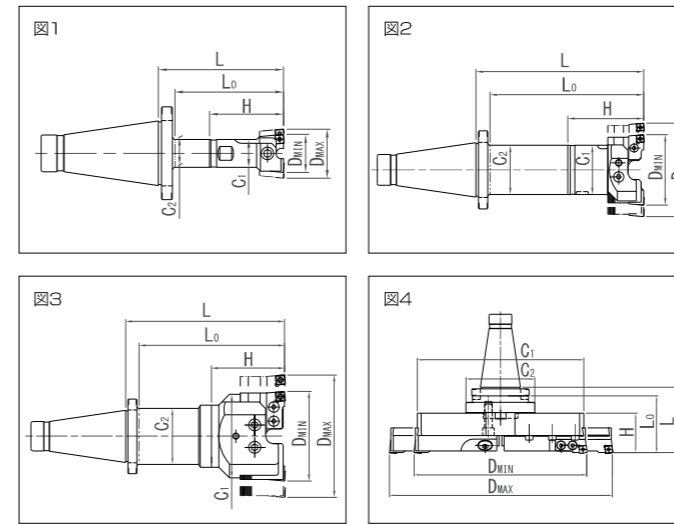

D 加工径 (φ)		有効 加工深さ Lo	セットコード	図	L	C1	C2	H	重量 kg	シャンクコード
最小	最大									
28	34	100	NT40 <sup>1/2</sup> - BCH- 28S- 115	1	115	23	24	65	1.1	NT40 <sup>1/2</sup> -SH 23- 50
		140								
33	42	100	33S- 115	1	115	23	24	65	1.3	SH 30- 55
		140								
41	53	120	41S- 135	1	135	30	31	80	1.5	SH 30- 55
		160								
52	68	120	52S- 135	1	135	40	41	90	2.0	SH 40- 45
		175								
67	91	150	67S- 165	2	165	57	57	67	3.6	SH 57- 68
		200								
90	122	150	90S- 165	2	165	63	63	90	4.2	SH 63- 68
		215								
120	164	150	120S- 165	3	165	108	63	100	6.3	SH 83- 65
		215								
160	224	100	160S-108.6	3	108.6	148	104	90	7.8	SH160-18.6
220	300	220S-108.6								
28	34	95	NT50 <sup>1/2</sup> - BCH- 28S- 115	1	115	23	24	65	3.0	NT50 <sup>1/2</sup> -SH 23- 50
		135								
33	42	95	33S- 115	1	115	23	24	65	3.2	SH 30- 55
		135								
41	53	115	41S- 135	1	135	30	31	80	3.3	SH 30- 55
		155								
52	68	155	52S- 175	1	175	40	41	90	4.2	SH 40- 85
		195								
67	91	195	67S- 215	2	215	57	57	97	6.7	SH 57- 118
		265								
90	122	195	90S- 215	2	215	63	63	90	8.8	SH 63- 118
		315								
120	164	195	120S- 215	3	215	108	75	100	9.9	SH 83- 115
		265								
160	224	90	160S-110.2	3	110.2	148	104	90	9.2	SH160-20.2
220	300	220S-110.2								
300	390	95	NT50 <sup>1/2</sup> -M-BCH-300S- 115	4	115	290	120	73	15.0	NT50 <sup>1/2</sup> -SH300- 42
390	480	390S- 125								
480	570	105	480S- 125	4	125	468	120	83	20.3	NT50 <sup>1/2</sup> -SH300- 42
300	390	95								
390	480	95	NT60 <sup>1/2</sup> -M-BCH-300S- 115	4	115	290	120	73	22.7	NT60 <sup>1/2</sup> -SH300- 42
480	570	105								
		390S- 125								
		480S- 125								

シャンクは受注製作品です。在庫、納期はお問い合わせください。

- 全製品にブレード、チップ止めネジ、操作用レンチが付属しています。
- チップは付属しません。別途お求めください。
- BCH28 ~ BCH52 についてはオプションで刃先の段差のない製品もご提供できます。ご注文時に「段差無し」とご指定ください。
- BCH67 ~ BCH90 についてはオプションでチップ直付スライド型もご提供できます。ご注文時に「チップ直付」とご指定下さい。
- 通常ヘッドとシャンクは組み込んで発送します。組み込みをご希望でない場合は事前にご連絡ください。

シャンクは受注製作品です。在庫、納期はお問い合わせください。