

ABQ (アジャスタブルボーリングヘッド) ABQ(Adjustable Boring Head)
 微細調整式ヘッド Fine-tuning Head

中仕上げ
Semi-Finish
~ Finish

●ABH83Bのスライド径を大きくしました。The slide diameter is larger than ABH-83B.



- ◎BHB125、BHB180と比べ、重量が軽くなり、価格も安くなりました。
- ◎従来のABH83用シャングが使用できます。
- ◎新型シャングを採用すれば、エクステンションを組み込み、有効加工長さの変更が自由になります。
- ◎新型シャングはBCH120にも使用することができます。
- * Compared to BHB125 and BHB180, the weight is lighter and the price is lower.
- * Conventional shank for ABH83 can be used.
- * If you adopt the new shank model, you can incorporate extensions to change effective length freely.
- * New shank model can also be used for BCH120

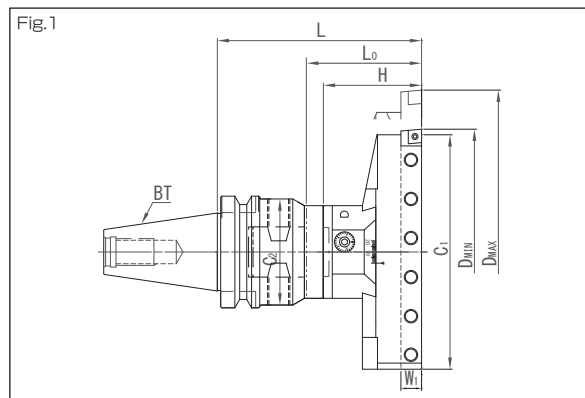

	型式 Model	加工径 (φ) Machining diameter	従来との比較 Comparison with conventional model
基本型 Basic model	ABH-83B-OH	90~160	
新型 New model	ABQ83-R-OH	150~220	BHB125の加工サイズ Machining size of BHB125
	ABQ83-2R-OH	220~290	BHB125~180の加工サイズ Machining size of BHB125 to 180
	ABQ83-3R-OH	290~360	BHB180の加工サイズ Machining size of BHB180

セットコードについて About Set code.

BT50 - ABQ83 - 2R - 185 - OH

テーパNo. Taper No.	ヘッド Head	L寸法 Length
------------------	----------	------------

新型シャング New shank model

ヘッドとシャングは中継フランジを介したサイドロック接続です。
 The head and shank are connected with a side lock via a relay flange.

(単位: mm)

φD 加工径 Machining diameter	Lo 有効加工深さ Effective machining depth	セットコード Set code	図 Fig.	L	C1	C2	H	W1	重量 (kg) Weight	セット内容 Set items			ダイヤル一目盛 Dial Calibration	
										最少 Min.	最大 Max.	シャング Shank		フランジ Flange
BT50	150 220	BT50-ABQ83- R-180-OH	1	180	140	95	88	□19	10.4	BT50-SH83Q- 75	FL83Q	ABQ83- R-OH	φ 0.01	
		-240-OH								-135				
	220 290	ABQ83-2R-180-OH								11.7				-75
		-240-OH								15.0				-135
	290 360	ABQ83-3R-180-OH								13.0				-75
		-240-OH								16.3				-135

1. 全製品にレンチが付属します。バイト及びスローアウェイチップは付属していませんので、別途お求め下さい。
2. 出荷時にヘッドとシャングは組み立てて発送します。組み立てをご希望でない場合は事前にご連絡下さい。

1. A wrench is supplied with all products. Square shank tool and throwaway tips do not come with the product and must be purchased separately.
2. We assemble heads and shanks at shipment. Contact us in advance if you do not wish us to assemble said parts.

オプションパーツ Optional Parts

新型シャング New shank

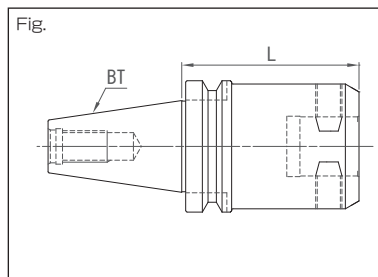

(単位: mm)

シャングコード Shank code	BT No.	L	適用本体 Applicable head	重量 (kg) Weight
BT50-SH83Q- 75	BT50	75	ABQ-OH, ABH83-OH, BCH120-OH	5.3
-135		135		8.6

1. 本体に接続する場合は中継フランジが必要です。

1. A relay flange is required to connect to the unit.

エクステンション(新型シャング用) Extension for new shank

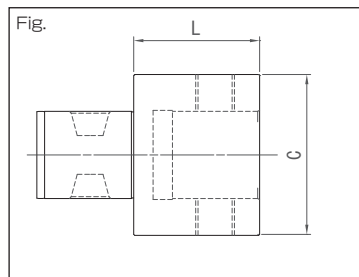

(単位: mm)

コード Code	L	φ C	重量 (kg) Weight
XT83Q- 65	65	83	2.6
-125	125		5.3

中継フランジ Relay flange

コード Code	L	φ C	重量 (kg) Weight
FL83Q	17	83	1.2

(単位: mm)

ABQ(Adjustable Boring Head) ABQ (アジャスタブルボーリングヘッド)
 Fine-tuning Head 微細調整式ヘッド

中仕上げ
Semi-Finish
~ Finish

従来シャング Conventional shank model

ヘッドとシャングはフランジ接続です。
 The shank and the body are connected via a flange.

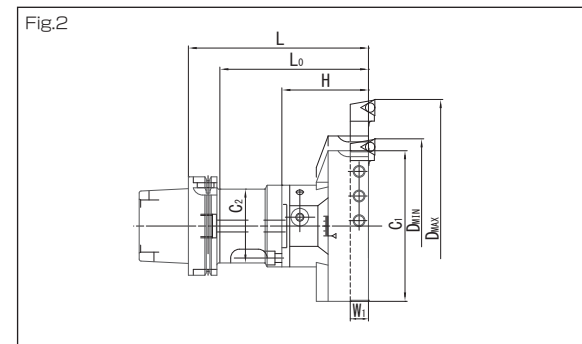
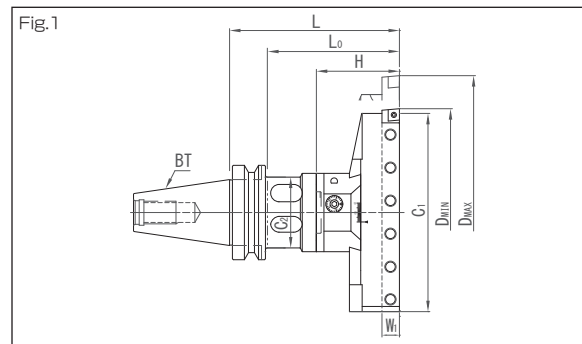

(単位: mm)

φD 加工径 Machining diameter	Lo 有効加工深さ Effective machining depth	セットコード Set code	図 Fig.	L	C1	C2	H	W1	重量 (kg) Weight	セット内容 Set items		ダイヤル一目盛 Dial Calibration	
										最少 Min.	最大 Max.		シャング Shank
BT40	150 220	BT40-ABQ83- R-153-OH	1	153	140	50	88	□19	5.8	BT40-SH83- 65	ABQ83- R-OH	φ 0.01	
		-183-OH								-95			
	220 290	-ABQ83-2R-153-OH								7.1			-65
		-183-OH								7.9			-95
	290 360	-ABQ83-3R-153-OH								8.4			-65
		-183-OH								9.2			-95
BT50	150 220	BT50-ABQ83- R-183-OH	1	183	140	75	88	□19	9.0	BT50-SH83- 95	ABQ83- R-OH	φ 0.01	
		-228-OH								-140			
	220 290	-ABQ83-2R-183-OH								10.4			-140
		-228-OH								11.9			-185
	290 360	-ABQ83-3R-183-OH								10.3			-95
		-228-OH								11.8			-140
HSK-A100	150 220	A100-ABQ83- R-183-OH	2	183	210	75	88	□19	7.4	A100-SH83- 95	ABQ83- R-OH	φ 0.01	
		-228-OH								-140			
	220 290	-273-OH								10.6			-185
		-ABQ83-2R-183-OH								8.7			-95
	290 360	-228-OH								10.3			-140
		-273-OH								11.9			-185
	-ABQ83-3R-183-OH	10.0	-95										
	-228-OH	11.6	-140										
	-273-OH	13.2	-185										

※ NTテーパ・MTテーパの取り扱いもございます。詳細はお問い合わせいただくか、当社ウェブサイトをご覧ください。

1. 全製品にレンチが付属します。バイト及びスローアウェイチップは付属していませんので、別途お求め下さい。
2. 出荷時にヘッドとシャングは組み立てて発送します。組み立てをご希望でない場合は事前にご連絡下さい。

* NT tapers and MT tapers are also available. For the details, contact us or visit our website.

1. A wrench is supplied with all products. Square shank tool and throwaway tips do not come with the product and must be purchased separately.
2. We assemble heads and shanks at shipment. Contact us in advance if you do not wish us to assemble said parts.

ヘッド Head

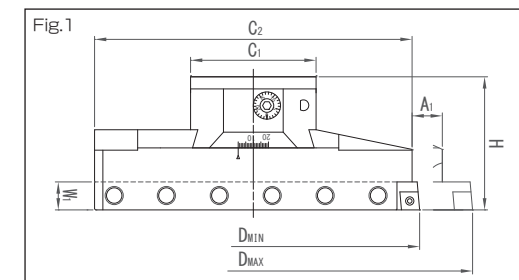

(単位: mm)

φD 加工径 Machining diameter	ヘッドコード Head code	図 Fig.	A1	C1	C2	H	W1	ダイヤル一目盛 Dial calibration	重量 (kg) Weight	適用シャング Applicable Shank	適用スローアウェイ式バイト Applicable Throwaway Boring Tool	
											コード Code	使用チップ Tip used
150 220	ABQ83- R-OH	1	20	83	140	88	□19	φ 0.01	3.9	SH83 SH83Q	CBSB919	TP □ □ 16T3 □ □
220 290	-2R-OH				210						CBSB919-03	TP □ □ 1603 □ □
290 360	-3R-OH				280						TSBS919	TC □ □ 16T3 □ □
											TBS919	CC □ □ 1204 □ □

1. 全製品にレンチが付属します。バイト及びスローアウェイチップは付属していませんので、別途お求め下さい。

1. A wrench is supplied with all products. Square shank tool and throwaway tips do not come with the product and must be purchased separately.

- P51~52: チップ Tip
- P53~54: ボーリングバイト Boring tools
- P55: チップ止めネジ・ブレード締付ボルト・スライドクランプボルト・フックスパナ Tip locking screw Blade tightening bolt Slide clamp bolt Hook Spanner
- P56: クーラントダクト Coolant duct for HSK
- P81~84: シャング Shank