

TOOL SETTING STAND TSS

セーフティ着脱ホルダ Safety Replacement Holder ツールセッティングスタンド Tool Setting Stand | TSS



作業台で刃物の着脱が可能
Permits the replacement of blades on a worktable.

機械周辺の定盤・作業台等に設置して
その場で安全にしかも迅速に着脱が可能。
Can be installed on a surface plate, worktable or similar flat surface near the machine, and can be safely and rapidly mounted/removed on the spot.

プルスタッドの着脱が可能 (P型のみ)
Pull stud can be replaced (type P only)

P型には操作が容易なプルスタッドの
着脱機能を装備。
Type P stands come equipped with a pull-stud removal/mount mechanism that is easy to operate.

ワークセッターとしても有効 (A型のみ)
Effective as a workpiece setter (type A only)



本製品の剛性は高く、ワークセッターとしても有効です。
写真は実際に精密機械加工に使用されているものです。
※機械の仕様によっては追加加工が必要な場合があります。
This product is highly rigid and can also be used as a workpiece setter.
The photo shows a stand actually used for precision machining.
* Additional machining may be required depending on the machine specifications.

使用方法 (TSS-BT50-Pの場合) How to use (TSS - BT50 - P)



- ① プルスタッドボルトをインローまで手でねじ込む。
① Screw the pull-stud bolt into the joint portion by hand.
- ② ツールセッティングスタンドに差し込みナットを締める。
② Insert the tool into the tool setting stand and tighten the nut.
- ③ ラチェットハンドルを回しプルスタッドボルトの着脱をする。
③ Rotate the ratchet handle and remove/mount the pull-stud bolt.

TSS-A型 標準型ツールセッティングスタンド TSS-A Type Standard Tool Setting Stand

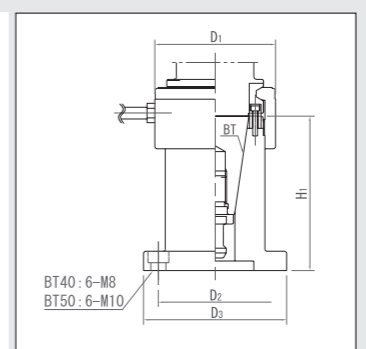

- 刃物の着脱が安全かつ迅速に行えます。
- 追加加工によりワークセッターとして使用可能です。
- The blade can be safely and easily mounted or removed.
- Can be used as workpiece setter with additional processing.

(単位: mm)

コード Code	D1	D2	D3	H1	ボルト Bolt	重量 Weight
TSS-BT40-A	93	PCD 95	115	110	M8	4.6
-BT50-A	125	PCD125	148	160	M10	10.6

1. 本製品には操作ハンドルが付属します。
1. Both an operation handle are supplied with the product as standard.

TSS-P型 プルスタッド着脱機能付ツールセッティングスタンド TSS-P Type Tool Setting Stand with Pull-Stud Removal/Mount Mechanism

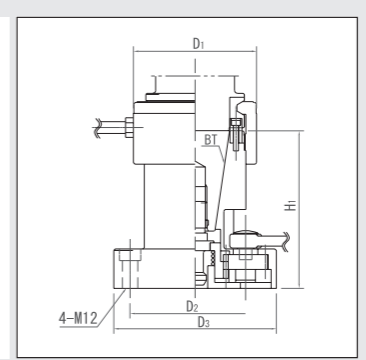

- 刃物の着脱が安全かつ迅速に行えます。
- プルスタッド着脱機能装備。
- 適用プルスタッドはMAS型です。
- The blade can be safely and easily mounted or removed.
- The stand is equipped with a pull-stud removal/mount mechanism.
- MAS type pull studs can be used.

(単位: mm)

コード Code	D1	D2	D3	H1	重量 Weight
TSS-BT40-P	93	PCD105	128	110	5.6
-BT50-P	125	PCD135	165	160	12.7

1. 本製品には操作ハンドル・ラチェットハンドルが付属します。
1. Both an operation handle and a ratchet handle are supplied with the product as standard.