

BHB/BTM (アジャスタブルボーリングヘッド) BHB/BTM(Adjustable Boring Head)

微細調整式ヘッド Fine-tuning Head

中仕上げ~仕上げ  
Semi-Finish  
~ Finish

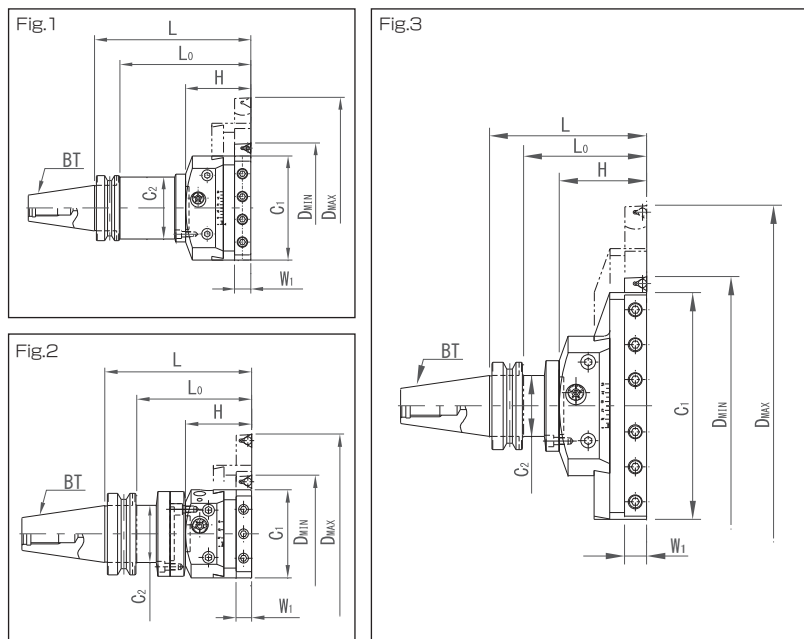

セットコードについて About Set code.

BT50 - BHB180 - 100

テーパNo. Taper No.    ヘッド Head    L寸法 Length

クーラントスルー仕様の場合は、コードの末尾に「-OH」を付けて下さい。(BTMを除く)  
Add "-OH" at the end of the code when ordering coolant through specification. (except for BTM)

φD 加工径 Machining diameter	Lo 有効加工深さ Effective machining depth	セットコード Set code	図 Fig.	L	C1	C2	H	W1	重量 (kg) Weight	セット内容 Set items			ダイヤル 一目盛 Dial Calibration
										シャック Shank	フランジ Flange	ヘッド Head	
BT40	125 245	BT40-BHB125-165	1	165	108	81	19	6.0	BT40-SH125- 84	-	BHB125	φ 0.01	
	180 360	-BHB180-165			160	62		100	11.5		-SH180- 65		BHB180
BT50	125 245	BT50-BHB125-180	2	180	108	70	19	10.1	BT50-SH180- 80	SH180-FL19	BHB125		
	180 360	-BHB180-180			180	70		10.1	- 80		BHB180		
	280 460	BT50-BTM320-220	3	220	320	99	25	28.2	BT50-SH320-100	-	BTM320		
	440 620	-BTM420-220			420	99		34.5	-140		BTM420		
BT60	340 520	BT60-BTM320-225	3	225	320	110	25	40.4	BT60-SH320- 56	SH320-FL49	BTM320		
440 620	-BTM420-225	420			110	46.7		-	BTM420				

※ NTテーパ・MTテーパの取り扱いもございます。詳細はお問い合わせいただくか、当社ウェブサイトをご覧ください。  
1. 全製品にレンチが付属します。バイト及びスローアウェイチップは付属しておりませんので、別途お求め下さい。  
2. 出荷時にヘッドとシャックは組み立てて発送します。組み立てをご希望でない場合は事前にご連絡下さい。

\* NT tapers and MT tapers are also available. For the details, contact us or visit our website.

- A wrench is supplied with all products. Square Shank tool and throwaway tips do not come with the product and must be purchased separately.
- We assemble heads and shanks at shipment. Contact us in advance if you do not wish us to assemble said parts.

ヘッド Head

クーラントスルー仕様の場合は、コードの末尾に「-OH」を付けて下さい。(BTMを除く)  
Add "-OH" at the end of the code when ordering coolant through specification. (except for BTM)

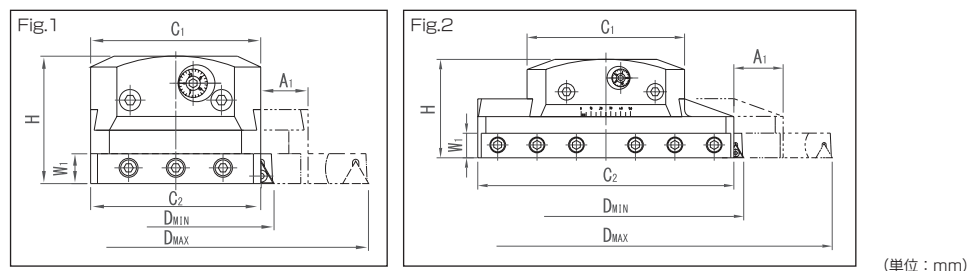

φD 加工径 Machining diameter	ヘッドコード Head code	図 Fig.	A1	C1	C2	H	W1	ダイヤル 一目盛 Dial calibration	重量 (kg) Weight	適用シャック Applicable Shank	適用スローアウェイ式バイト Applicable Throwaway Boring Tool
125 245	BHB-125	1	30	108	108	81	19	φ 0.01	3.7	SH125, SH180* (*要中継フランジ) (*A relay flange is required.)	TBS119C12 CP □ □ 1204 □ □
180 360	-180										TBS919 TC □ □ 16T3 □ □
280 460	-280	2	50	160	260	100	25	φ 0.01	8.9	SH180	TBS125C16 CP □ □ 1605 □ □
340 520	BTM-320										TSBS925 TC □ □ 16T3 □ □
440 620	-420										TBS925 CC □ □ 1204 □ □

1. 全製品にレンチが付属します。バイト及びスローアウェイチップは付属しておりませんので、別途お求め下さい。

- A wrench is supplied with all products. Square shank tool and throwaway tips do not come with the product and must be purchased separately.

P19~22: 特長 Features    P71~72: チップ Tip  
P73~74: ボーリングバイト Boring tools    P101~104: シャック Shank

中仕上げ~仕上げ  
Semi-Finish  
~ Finish

SSL(Aluminum sub-slide for large diameter machining) SSL (アルミ製大径仕上加工用補助スライド)

微細調整式ヘッド Fine-tuning Head

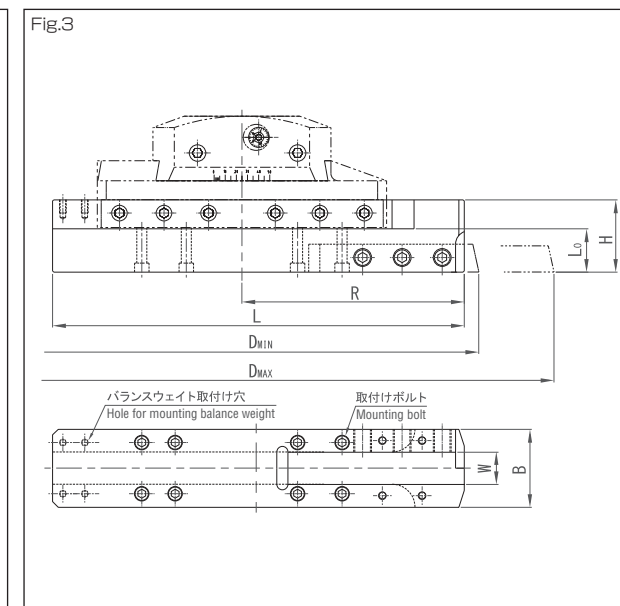
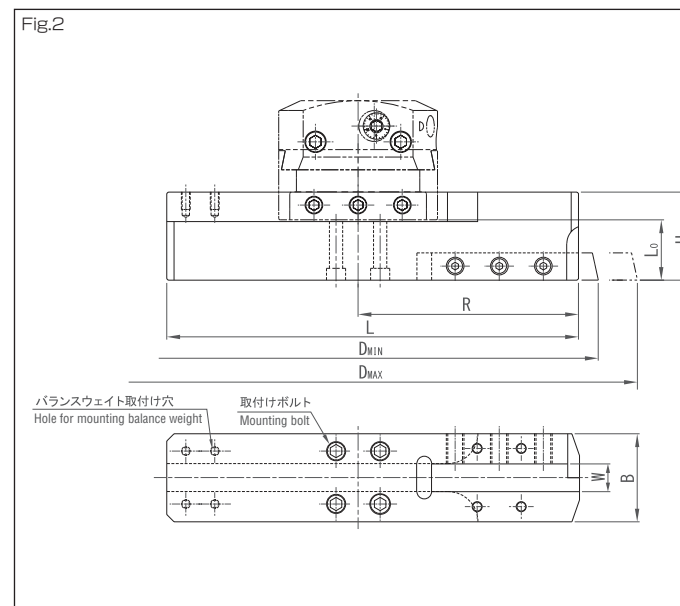
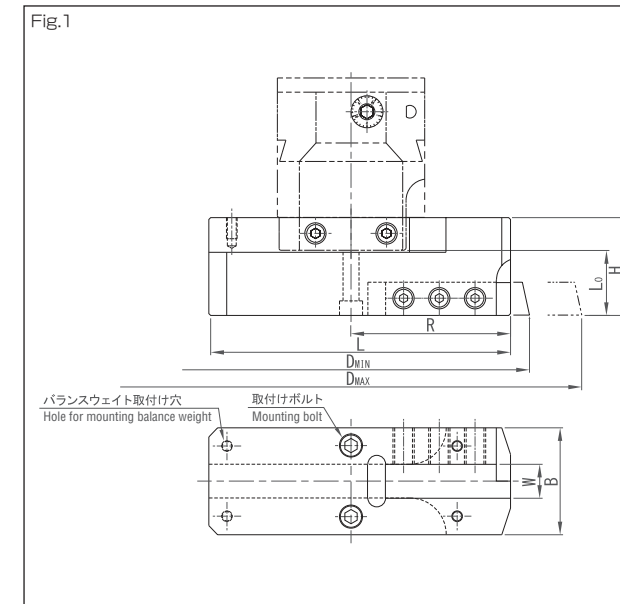

適用本体 Applicable unit	φD 加工径 Machining diameter		Lo 有効加工深さ増分 Increment of effective machining depth	コード Code	W	図 Fig.	H	R	L	B	重量 (kg) Weight	バランスウェイト 取付穴 Hole for mounting balance weight	取付ボルト Mounting bolt	
	最小 Min.	最大 Max.											サイズ Size	本数 Required quantity
ABH-83B	130	200	36	SSL 83-120	19	1	55	60	120	60	0.8	なし Absence	M8×30L	2
	190	260												
BHB-125	210	350	41	SSL125-200	25	2	60	100	190	55	2.1	あり Presence	M8×40L	4
	310	450												
BHB-180	310	490	45	SSL180-300	25	3	70	150	280	70	3.9	あり Presence	M8×40L	6
	460	640												
BHB-280	410	590	45	SSL280-400	25	3	70	200	370	70	5.0	あり Presence	M8×40L	8
	560	740												

- 全製品にレンチが付属します。
- バイト及びスローアウェイチップは付属しておりません。別途お求め下さい。
- バランスウェイトにつきましては別途お問い合わせ下さい。

- A wrench is supplied with all products.
- Square shank tool and throwaway tips do not come with the product and must be purchased separately.
- Please make a separate inquiry regarding balance weight.